



MANUALE ISTRUZIONI
USER MANUAL

N300-200





Il presente manuale è valido per tutti i modelli e le sottoclassi indicati nel capitolo "Specifiche Tecniche".

La ristampa, la riproduzione e la traduzione, anche di singoli passi, di manuali Camarb sono consentite solo attraverso nostra autorizzazione e con indicazione dell'origine.



Via Alpi, 149-151-153
Zona industriale Villa Luciani
63812 Montegranaro (FM) Italy
Phone: +39.0734.890103 - 890912
Fax: +39.890154
www.bramac.it
bramac@bramac.it

INDICE - INDEX - TABLE - INDICE

CONSIDERAZIONI SULLA SICUREZZA

PANORAMICA PRINCIPALI PARAMETRI TECNICI

ATTREZZATURA DELLA MACCHINA

INSTALLAZIONE DELLA MACCHINA E DEBUG

FLUSSO OPERATIVO DELLA MACCHINA

MANUTENZIONE





AVVERTENZE

PARTI SOGGETTE AD USURA







SCHEMA ELETTRICO



SCHEMA PNEUMATICO





Questo manuale di istruzioni e il logo di sicurezza utilizzato nel prodotto sono stati progettati per consentirvi di utilizzare il prodotto in modo corretto e sicuro e per evitare che voi e gli altri subiate infortuni. Di seguito sono presentati il disegno e il significato del logo:





	Se questo segno viene ignorato e si esegue un'operazione sbagliata, ciò può portare a lesioni gravi o alla morte.
	Se questa targhetta viene ignorata e si esegue un'operazione sbagliata, si verificheranno lesioni al personale e danni alle apparecchiature.
	Questo simbolo significa "questioni che richiedono attenzione". I disegni nel triangolo rappresentano ciò a cui bisogna prestare attenzione. (per esempio, il disegno a sinistra dice: "attenzione agli infortuni").
	Il simbolo significa "vietato"
	Il simbolo significa "obbligatorio". Il disegno nel cerchio rappresenta ciò che va fatto. (per esempio, il disegno a sinistra significa "messa a terra obbligatoria")









1. Considerazioni sulla sicurezza

	
	Quando si apre la scatola di comando, spegnere l'interruttore di alimentazione, staccare la spina dalla presa e attendere almeno 5 minuti prima di aprire il coperchio della scatola di comando. Toccare un'area ad alta tensione può causare lesioni.
	
Ambiente di utilizzo	
	Questa macchina da cucire deve essere evitata vicino a forti fonti di interferenza elettrica, come le saldatrici ad alta frequenza. Forti fonti di interferenza elettrica possono influenzare il normale funzionamento delle macchine da cucire.
	La fluttuazione della tensione di alimentazione dovrebbe essere nell'ambiente di tensione nominale inferiore al $\pm 20\%$. Una grande fluttuazione di tensione influenzerà il normale funzionamento della macchina da cucire e renderà necessario dotarla di regolatore di tensione.
	La temperatura ambiente dovrebbe essere nell'intervallo di $5\text{ }^{\circ}\text{C} \sim 35\text{ }^{\circ}\text{C}$. Una temperatura bassa o alta influenzerà il normale funzionamento della macchina da cucire.
	L'umidità relativa dovrebbe essere nell'intervallo $45\% \leq 85\%$ di modo che l'attrezzatura non formi un ambiente di condensa. Un ambiente secco, umido o di condensa influenzerà il corretto funzionamento

	della macchina da cucire.
	La fornitura di aria compressa dovrebbe essere superiore al consumo totale di gas richiesto dalla macchina da cucire. La fornitura insufficiente di aria compressa causerà un funzionamento anomalo della macchina da cucire.
	1 In caso di tempesta di fulmini, spegnere l'interruttore di alimentazione e staccare la spina dalla presa. I fulmini possono compromettere il corretto funzionamento della macchina da cucire.
Installazione	
	Per l'installazione delle macchine da cucire si prega di chiedere ai tecnici specializzati.

	Non collegare l'alimentazione elettrica finché l'installazione non è stata completata. Se l'interruttore di avviamento viene premuto in modo errato, la macchina da cucire può causare lesioni.
	Quando la testa della macchina da cucire cade o si alza, si prega di operare con entrambe le mani. Non premere con forza la macchina da cucire. Se la macchina da cucire è sbilanciata, il suo scivolamento a terra può causare lesioni o danni alla macchina.
	È necessaria la messa a terra. Il filo di terra non è saldo, il che è causa di scosse elettriche o azioni sbagliate.
	Tutti i cavi devono essere fissati almeno al di fuori dei 25 mm delle parti mobili. Inoltre, non piegare troppo o fissarlo in modo troppo stretto con dei perni. Rischio di incendio o scossa elettrica.
	Si prega di installare la custodia di sicurezza sul naso.

Cucitura	
	Questa macchina da cucire è limitata al personale addestrato al funzionamento sicuro.
	Questa macchina da cucire non può essere usata per scopi diversi dal cucito.
	Quando si usa la macchina da cucire è necessario indossare occhiali protettivi. Se non si indossano gli occhiali protettivi, la parte rotta dell'ago può entrare nell'occhio e causare lesioni quando l'ago è rotto.
	Interrompere immediatamente l'alimentazione quando si verificano le seguenti condizioni. In caso contrario, quando l'interruttore viene premuto per errore, causerà lesioni. 1. Quando l'ago è forato 2. Quando si cambia l'ago 3. Quando la macchina da cucire non viene utilizzata o la persona abbandona la macchina da cucire.

	Non toccare le parti in movimento o appoggiarsi ad esse durante la cucitura, poiché ciò può causare lesioni o danni alla macchina da cucire.
	Se c'è un errore nel funzionamento della macchina da cucire, o se si sente un rumore o un odore anomalo, è necessario spegnere immediatamente l'alimentazione. Contattare poi il negozio di acquisto o un tecnico specializzato.
	Se la macchina da cucire si guasta, contattare il negozio d'acquisto o un tecnico specializzato.
Manutenzione e ispezione	
	Solo i tecnici specializzati possono riparare, mantenere e ispezionare le macchine da cucire.
	Si prega di contattare i professionisti del produttore del controllo elettronico in tempo per la riparazione elettrica, la manutenzione e l'ispezione.
	Spegnere l'alimentazione e staccare la spina quando si verifica quanto segue. In caso contrario, quando l'interruttore viene premuto per errore, causerà lesioni. 1. Ispezione, regolazione e manutenzione 2. Sostituzione di parti vulnerabili come piegatrice e taglierina.
	Prima di controllare, regolare e riparare qualsiasi attrezzatura pneumatica, si prega di scollegare la fonte di gas e aspettare che la lancetta dell'indicatore scenda a "0".
	Quando si deve collegare l'interruttore di alimentazione e l'interruttore della fonte di gas per regolare, assicurarsi di osservare tutte le considerazioni di sicurezza molto attentamente.
	I danni alla macchina da cucire causati da modifiche non autorizzate della stessa non sono coperti dalla garanzia.

3. Questioni che richiedono attenzione per un uso sicuro

ambiente di lavoro

Non usare questo dispositivo di controllo nel seguente ambiente:

- ◆ tensione di alimentazione
- ◆ La variazione di tensione supererà il $\pm 10\%$ della tensione fissa.
- La capacità di alimentazione non può essere garantita alla capacità specificata.
 - ◆ interferenza di onde
 - ◆ Accanto ad esso ci sono emettitori radio e macchine ad alto ciclo che emettono forti onde radio e campi magnetici.
- temperatura e umidità
 - ◆ Un luogo a temperatura ambiente inferiore a 0 °C o superiore a 35 °C.
 - ◆ Un luogo all'aperto o esposto direttamente alla luce del sole.
 - ◆ Un luogo vicino a un riscaldatore (riscaldatore elettrico).
- Luoghi con umidità relativa inferiore al 45% o superiore all'85%, nonché luoghi con rugiada.
- aria
 - ◆ Un luogo esposto a corrosione o polvere.
- Un luogo soggetto esplosione di gas o petrolio.
 - ◆ Vibrazione
- Se il luogo in cui è collocata la macchina da cucire è soggetto a vibrazioni eccessive, collocare la scatola di comando altrove.
- **Installazione**
- quadro elettrico
- Seguire le istruzioni e installarlo correttamente
- appendice
 - ◆ Se si desidera installare altri accessori, spegnere e scollegare l'alimentazione elettrica.
 - ◆ linea elettrica
 - ◆ Non premere il cavo di alimentazione con la forza di gravità o torcere eccessivamente il cavo di alimentazione.
 - ◆ Si prega di non mettere il cavo di alimentazione vicino alla parte rotante, almeno lasciare 25mm sopra.
- Prima di collegare la scatola di comando all'alimentazione, controllare se la tensione e di alimentazione da collegare è la stessa di quella indicata sulla scatola di comando e determinare la posizione prima di poter alimentare l'alimentazione. Se c'è un trasformatore di alimentazione, questo va controllato prima di poter fornire l'alimentazione. A questo punto, l'interruttore di alimentazione a pulsante della macchina da cucire deve essere posizionato su [OFF].
 - ◆ Messa a terra
 - ◆ Al fine di prevenire scosse elettriche causate da interferenze di rumore e perdite, la linea di messa a terra sul cavo di alimentazione deve essere sicura per effettuare una corretta messa a terra.

- ◆ Fissaggio
 - Se si desidera collegare gli accessori elettrici, si prega di seguire le istruzioni. Smontaggio
 - ◆ Per rimuovere la scatola di comando, è necessario spegnere la macchina e scollegare l'alimentazione elettrica.
 - ◆ Quando si scollega, non tirare solo il cavo di alimentazione, è necessario tenere e la spina in mano e tirarla fuori.
- Nella scatola di comando c'è un'alta tensione pericolosa, quindi per aprire il coperchio della scatola di comando è necessario spegnere l'alimentazione e aspettare più di 5 minuti prima di aprire il coperchio della scatola di comando.
 - **Manutenzione, ispezione e riparazione**
 - Le operazioni di riparazione e manutenzione vanno eseguite da tecnici specializzati.
 - Assicurarsi di spegnere l'alimentazione quando si cambiano l'ago e la spoletta.
- Si prega di utilizzare le parti di fabbrica.
- **Altre contromisure di sicurezza**
 - Si prega di non toccare le parti rotanti e in movimento (specialmente gli aghi e gli accessori della cinghia) mentre la macchina da cucire è in funzione, e di fare attenzione a non avvicinarsi ad esse per evitare pericoli.
 - Il dispositivo di controllo non deve cadere a terra, né ci si deve permettere di inserire altri oggetti tra i vuoti.
 - Si prega di non operare nella condizione di rimuovere i coperchi.
 - Se il dispositivo di controllo è danneggiato o non è in grado di funzionare correttamente, è necessario chiedere a personale tecnico esperto di regolare, o controllare e riparare, si prega di non farlo funzionare finché il guasto non è stato eliminato.
 - Non cambiare o modificare questo dispositivo di controllo da soli.
 - **Smaltimento**
- Si prega di trattare con i rifiuti industriali generici.
 - **Segnali di pericolo e rischi.**

Un comportamento errato può essere pericoloso nella misura descritta qui di seguito.

	Un comportamento errato può provocare lesioni gravi o la morte.		Il comportamento errato può provocare danni alla proprietà della casa.
---	---	---	--

Di seguito viene descritta la rappresentazione del simbolo.

	Si prega di seguire le istruzioni per il lavoro.		Fare attenzione al pericolo di alta tensione (scossa elettrica).
	Fare attenzione all'alta temperatura.		Collegare sempre il filo di terra.
	Non eliminarlo mai.		

4. Precauzioni per l' uso.



1、 Quando la mano preme l'interruttore [ON], il piede deve lasciare il pedale.

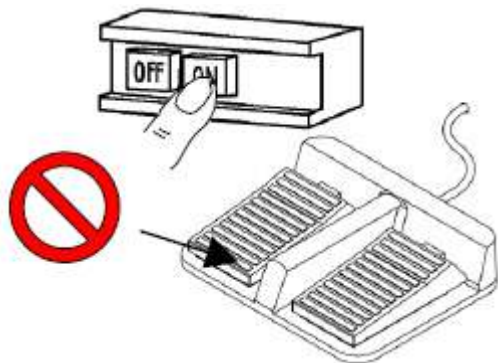

2、 Assicurarsi di spegnere l'alimentazione quando si desidera abbandonare il lavoro.

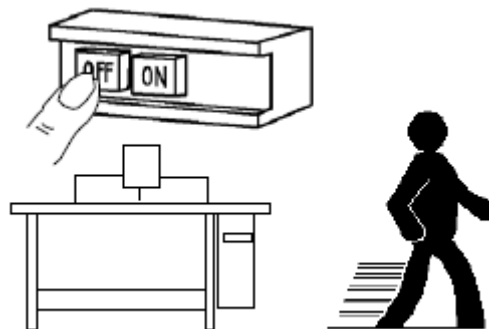

3、 Se si desidera girare la testa o cambiar e l'ago o il filo, assicurarsi di spegnere l'alimentazione.

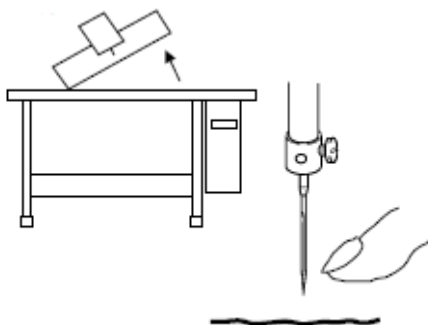

4、 Il filo di terra deve essere ben collegato a terra.

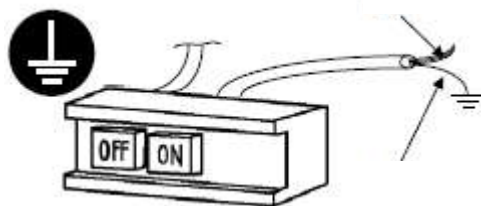

5、 Non usare una prolunga multipresa per la famiglia.

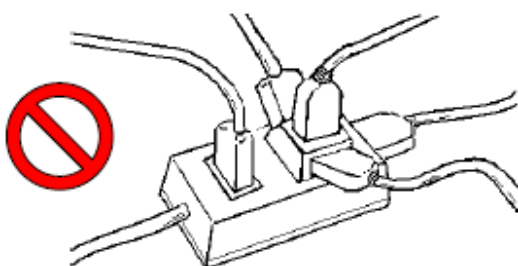

6、 Nella scatola di comando c'è alta tensione pericolosa, quindi attendere 5 minuti prima di aprire il coperchio della scatola di comando.

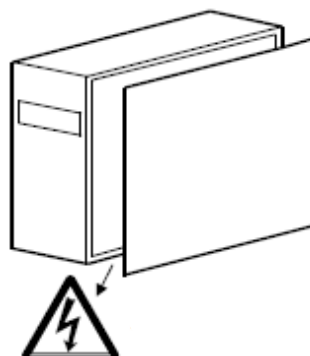

7、 Dopo aver sostituito il motore, si prega di consultare queste informazioni per impostare l'angolo di installazione del motore del fuso.

8、 Si prega di stare lontano dalla macchina che causerà un'alta interferenza di rumor e del ciclo.

9、 Se si usa la presa di segnale esterna per collegare il dispositivo ausiliario, più corta è la lunghezza della linea di colle

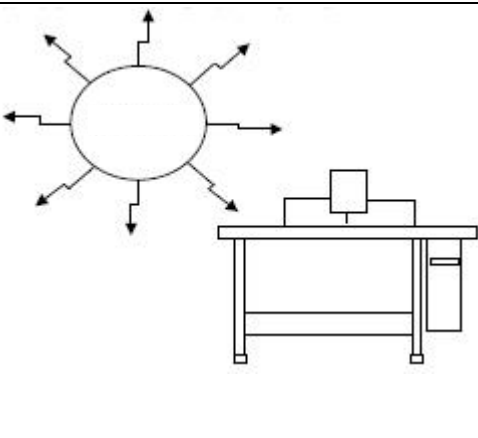
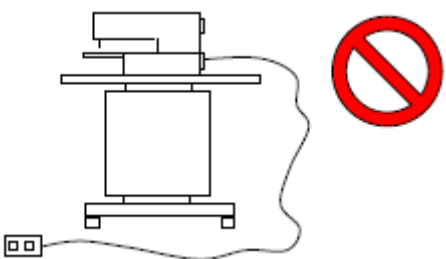
	<p>gamento, meglio è, poiché una linea più lunga può portare a malfunzionamento, il cavo di collegamento dovrebbe essere cavo isolato.</p> 
<p>10、 Se il fusibile brucia, si prega di escludere la causa prima di sostituire con un fusibile della stessa capacità.</p>	

Guida della macchina a modello elettronico Camarb N300-200

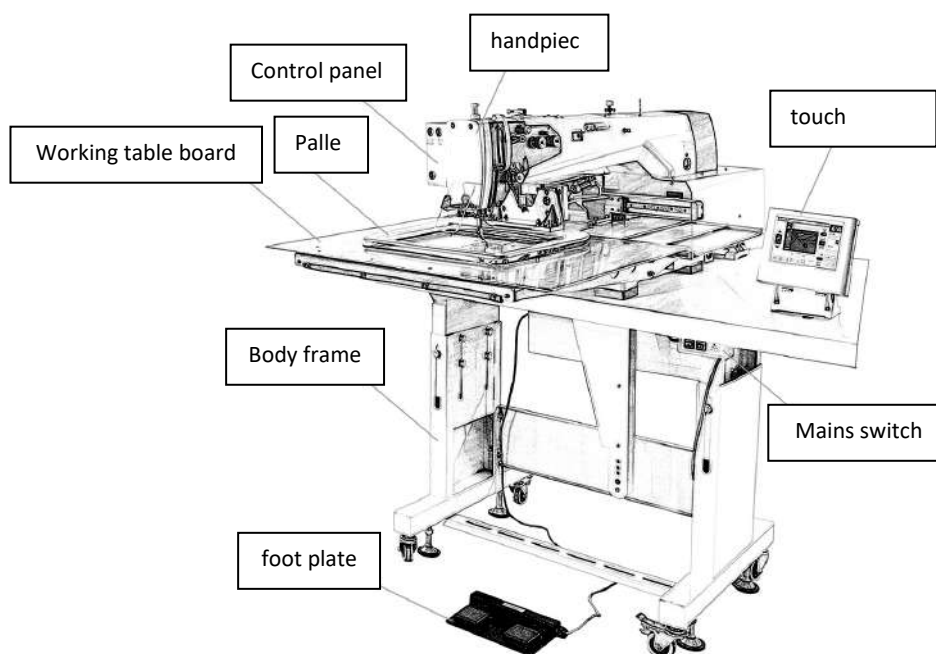

Technical Parameters

Model	Camarb 300mm7200
Sewing area	600mm*400
stitch	Single Needle 301 Lock Seam
Maximum sewing speed	2700 r.p.m
Cloth feeding device	Intermittent feeding (driven by pulse motor)
Stitch distance	0.05-12.7mm
Maximum number of needles	30000 needles / per pattern
Number of pins that can be stored	500000 needles / 500000stitch
Medium pressure foot drive mode	S-pulse motor drive
Foot height	25-30mm
Large pressure foot form	Integrated pressing foot; Split presser foot.

Aumento di pressione intermittente	30 mm
Corsa di pressatura intermittente	Da 0 a 2-10mm
Funzione di serraggio della linea di	Il dispositivo di serraggio principale è un dispositivo di serraggio
Dispositivo di spazzamento del filo	Dispositivo standard
Dispositivo tangenziale	Dispositivo standard
Numero di programmi che possono	Si possono memorizzare 1~999 grafiche.
Numero di programmi ciclici	Un programma può eseguire cuciture cicliche con 10 grafiche
Motore	Modalità ad azionamento diretto 750W del servomotore c.a.
Pressione	0,5Mpa、1,8L/min
Peso	Peso netto circa 205kg
Tensione	110~120V、200~240V
Lunghezza, larghezza, altezza	1200*790*1200mm

Caratteristica delle funzioni

Descrizione della funzione aggiuntiva: Il grande piede di pressione con due sezioni, attraverso il controllo del pedale, può facilmente completare il posizionamento secondario e il posizionamento della copertina rigida per garantire la precisa posizione dei binari di cucitura.

Descrizione della funzione speciale:

1. Design unico, struttura meccanica, motore ad azionamento diretto, avvio / cucitura / arresto senza intoppi e rapidamente.
2. La forte compatibilità dei dati è in grado di ridurre notevolmente il lavoro ripetuto di modelli di input.
3. L'invenzione riguarda una pinza a filo elettromagnetica, che può essere utilizzata per impostare digitalmente la tensione di un filo di serraggio, mentre un dispositivo di serraggio a filo convenzionale a due sezioni è pronto a soddisfare le esigenze di materiali spessi e di cucitura.
4. Regolatore a sfioramento LCD da 7,5 pollici.
5. L'asta dell'ago è trattata con rivestimento GIC di placcatura ionica.
6. Ha un innovativo e unico dispositivo di bloccaggio ago per prevenire l'effetto "nido d'uccello" durante la cucitura.
7. Il dispositivo ausiliario di bloccaggio della linea di fondo viene fornito per evitare che l'ago si stacchi dalla linea di fondo.
8. Un nuovo tipo di dispositivo del filo sciolto della barra di tensione
9. Ha una funzione di rete WIFI illimitata e supporta il sistema di esecuzione EAS per gestire il prototipo del fiore, compresi sette contenuti: gestione del prototipo del fiore, gestione del modello, gestione dell'ordine, gestione del campo, gestione dell'inventario, supporto decisionale e gestione remota.
10. Il dispositivo di serraggio del filo elettromagnetico è in grado di impostare digitalmente la tensione di serraggio.
11. Inoltre, il doppio, il triplo del serraggio dei dispositivi tradizionali per soddisfare le esigenze di materiali spessi e sovrapposizioni.
12. Trova applicazione principalmente nei più svariati usi dell'industria dell'abbigliamento, quali i vari generi di abbigliamento da donna e da uomo, jeans, maglieria, intimo femminile, valigeria, calzature e

simili.

1.Sintesi

- 1、 Questa macchina è composta da una parte di controllo elettrico e una parte di trasmissione meccanica, attraverso la quale viene controllata l'azione delle parti meccaniche, in modo da realizzare l'alimentazione automatica e la lavorazione dell'attrezzatura della macchina da cucire.
- 2、 La macchina adotta il design integrato, la struttura è intelligente, la concezione è avanzata e il debug mobile è comodo.
- 3、 Il funzionamento viene controllato dal pulsante del pannello comandi, che è comodo e semplice.
- 4、 Il servomotore, l'asta della vite, il riduttore, il letto della spoletta, il gruppo Libra, il gruppo di posizione dell'ago e altri accessori importanti sono importati dall'installazione originale, e la precisione della cucitura è di 0,01 mm. Basso rumore, funzionamento ad alta velocità e funzionamento stabile, la vita dell'attrezzatura può raggiungere più di 15 anni.
- 5、 L'attrezzatura in diverse linee di auto può essere personalizzata.

2.Istruzioni di montaggio

1. La vostra macchina da cucire a modello elettronico è stata assemblata in questa azienda e ha completato il test di qualità, ma alcune parti devono essere imballate separatamente per problemi di trasporto, quindi è necessario riassemblarla.
2. Il montaggio non è difficile, ma bisogna fare attenzione a seguire le istruzioni nell'ordine appropriato per garantire la sicurezza e il buon funzionamento della macchina.
3. È necessario dotarsi di alcuni strumenti comunemente richiesti, come chiavi, cacciaviti, pinze e chiavi a brugola, che vengono utilizzati per piccoli assemblaggi. È necessario un compressore d'aria di almeno 1,5 HP.
4. Prima di iniziare l'installazione, rimuovere e comprendere tutti gli accessori meccanici, leggere attentamente le istruzioni, le istruzioni per il funzionamento e lo schema delle parti per facilitare il processo del dispositivo.

3.Installazione e messa in funzione della macchina

- 1、 Questa apparecchiatura va installata al chiuso in un luogo asciutto e ventilato.
- 2、 La temperatura ambiente di funzionamento deve essere compresa tra 5 e 45 °C.
- 3、 L'umidità dell'ambiente di lavoro deve essere compresa tra il 20 e il 90%.

- 4、L'apparecchiatura è alimentata da AC220V/5060HZ e la presa utilizzata deve essere ben collegata a terra.
- 5、Dopo aver messo il materiale nel vassoio e averlo spinto nella clip del cilindro, regolare l'altezza del piede pressante.
- 6、Per il servomotore e il driver prestare attenzione al filo di terra.
- 7、Dopo aver installato l'attrezzatura, controllare attentamente se i bulloni di ogni parte sono bloccati, se nella macchina ci sono oggetti e pulire bene prima dell'avvio e del funzionamento.
- 8、La messa in funzione della macchina deve essere fatta in condizioni di accensione corrette per garantire la sicurezza personale.

4. Funzionamento dell'hardware

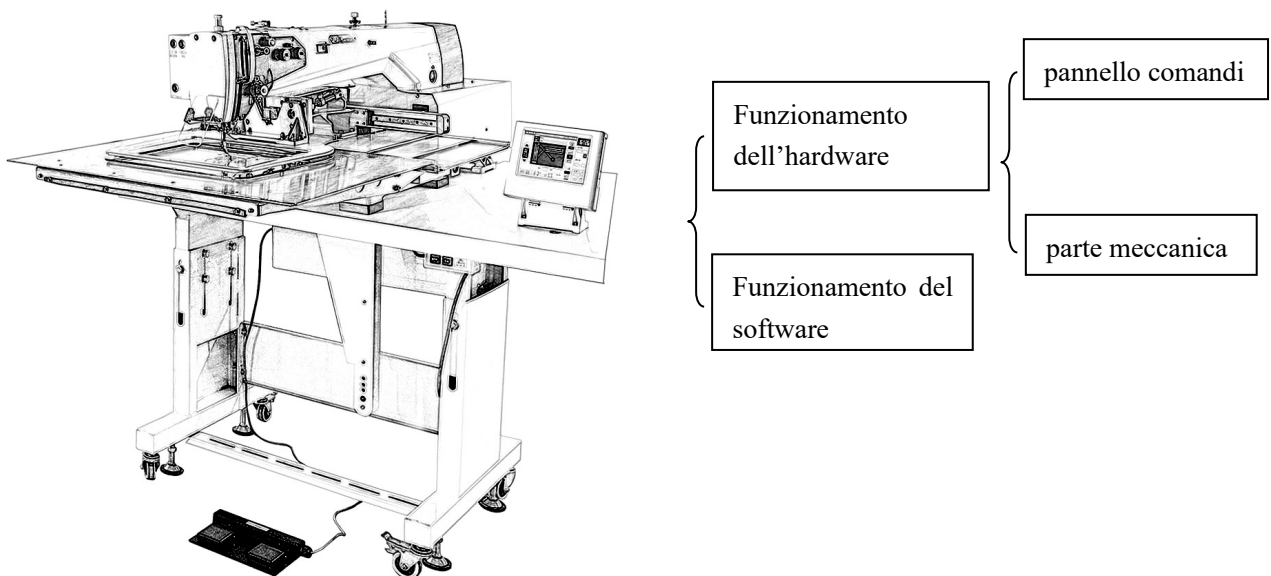

4.1 Procedura di funzionamento della macchina

- 1、Controllare che tutte le parti siano montate correttamente
- 2、Accendere l'interruttore di alimentazione della macchina **【ON】**

Quando l'alimentazione viene accesa, il touch screen si accende automaticamente, trovare il pulsante di reset nell'interfaccia principale, fare clic su "reset" per tornare alla posizione di origine di ogni asse e la macchina tornerà all'installazione originale.

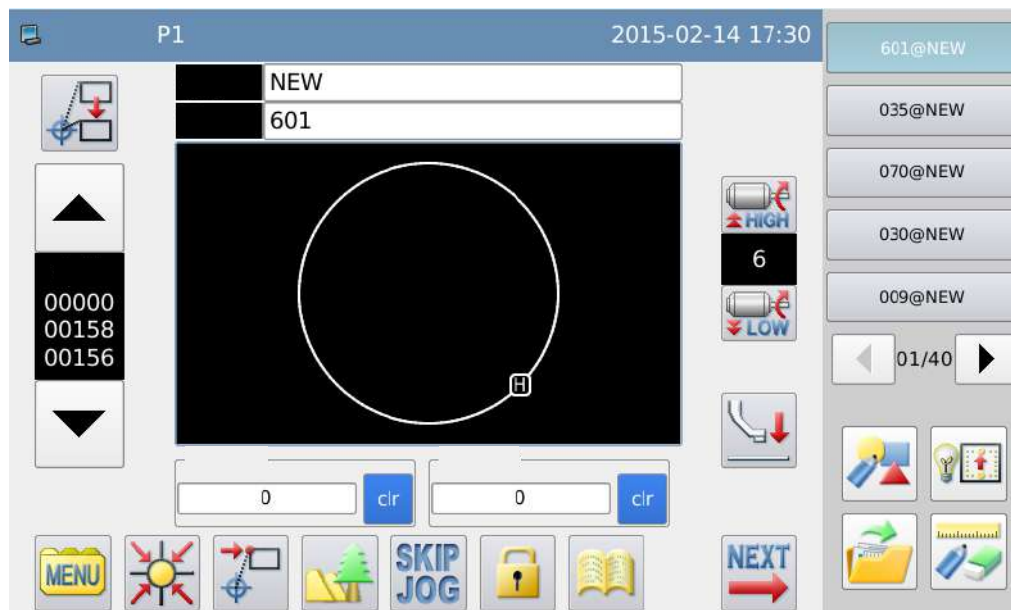

Dopo il reset a zero, se non c'è nessun modello (dati grafici) nella memoria interna, è necessario reimportare la grafica o modificare il modello.

Il modello che si desidera cucire.

3、 Il modello selezionato verrà visualizzato sotto l'interfaccia principale. Se si desidera cambiare il modello (dati di cucitura), si prega di consultare le istruzioni casuali allegate [prototipo di fiore / modello di macchina (touch screen H)].

Avvio della cucitura

① Prima della cucitura vera e propria, confermare l'impostazione della condizione di cucitura, in particolare il valore impostato per la velocità (0 ~ 9).

② La velocità della macchina da cucire è determinata dal valore impostato per la velocità e dalla distanza tra gli aghi. Il valore impostato per la velocità determina la velocità massima della macchina da cucire, mentre la distanza tra gli aghi limita la velocità della macchina da cucire.

【Nota: quando la macchina da cucire sta cucendo, si prega di non cambiare il valore di impostazione della velocità (tranne quando è in pausa a metà), in quanto ciò influenzerà la ricezione del filo.

Dopo aver messo i prodotti di cucito nella posizione specificata, azionare l'interruttore della piastra di pressione esterna (nero) per abbassare la piastra di pressione esterna con il piede e poi togliere il piede dell'interruttore di funzionamento (grigio) della macchina da cucire per iniziare l'operazione di cucitura vera e propria. Una volta che si inizia a scorrere, il piede può lasciare l'interruttore di funzionamento senza continuare ad azionarlo, la macchina da cucire funzionerà automaticamente fino alla fine e la piastra di pressione esterna salirà anch'essa automaticamente.

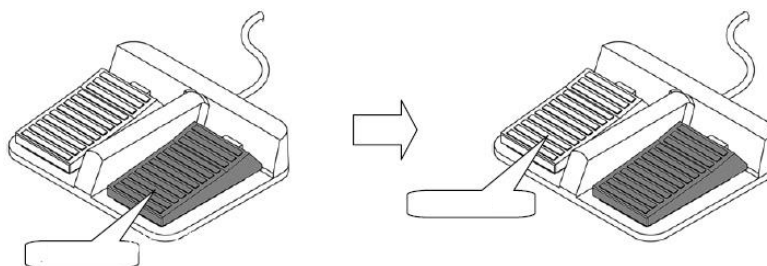

Pausa a metà

Se si desidera interrompere il lavoro di cucitura, premere il pulsante di pausa d'emergenza sul piano operativo (vedi figura sotto). Le opportunità di cucitura si fermano immediatamente nella posizione di arresto superiore (impostazione standard di fabbrica), nello stato di pausa a metà. Per togliere la pausa, è necessario premere nuovamente il pulsante di pausa d'emergenza prima che la pausa venga revocata. Continuare con le seguenti azioni.

① Premere il pulsante di avvio della cucitura e continuare a cucire.

② Premere il tasto avanti/indietro per spostarsi all'

inizio della posizione di cucitura.

③ Premere il tasto “pressa telaio” per sollevare la piastra di pressione esterna.

④ Il valore di impostazione della velocità della macchina da cucire può essere cambiato.

⑤ E il piede pressore centrale può essere sollevato su e giù.



4. Metodo di cucitura di riparazione

Si può utilizzare la funzione di pausa intermedia di cui sopra per il metodo di cucitura di riparazione. Se il filo rotto preme il pulsante di pausa di emergenza, dopo che l'ago si ferma nella posizione di arresto superiore, tenere premuto il tasto back shift, invertire il piede pressione esterna per i primi due o tre punti al filo rotto, e poi azionare l'interruttore di scorrimento dopo aver indossato il filo dell'ago; quindi si potrà continuare a cucire.

★ Si prega di spegnere l'alimentazione secondo la normale procedura ogni volta che la macchina non deve funzionare, in modo da evitare danni all'apparecchiatura.

7. Standardizzazione

I tasti funzione sono riconosciuti dall'identificazione grafica del settore, la grafica è un linguaggio internazionale, gli utenti sono in grado di identificare.



8. Modalità di funzionamento

Il pannello comandi del touch screen adotta la tecnologia avanzata di funzionamento a sfioramento, l'interfaccia facile da usare e la comodità di utilizzo portano l'innovazione nella vita quotidiana degli utenti. Gli utenti possono usare le dita o altri oggetti per toccare lo schermo e completare l'operazione corrispondente.



Quando si utilizza il touch screen, si prega di prestare attenzione a:

Gli utenti dovrebbero fare attenzione ad evitare di toccare lo schermo con oggetti appuntiti, al fine di evitare danni permanenti al touch screen.

4.2 Breve introduzione al pannello comandi della macchina e alla

Funzioni dei tasti





Descrizione funzionale:

Funzione	Spiegazione
U_DISK	Preso disco mobile
Tasto indietro	Quando il lavoro è in pausa, premere questo vassoio di tasti per muoversi all'indietro lungo il percorso vuoto
Tasto avanti	Quando il lavoro è in pausa, premere questo vassoio di tasti per muoversi all'indietro lungo il percorso vuoto
tasto pausa	Premere questo tasto per fare una pausa quando si ha un problema con il lavoro
avvolgimento	Avvolgitore di filo, usato intorno alla linea di fondo

Tasto di sollevamento	di	Controlla il naso su e giù
Tasto telaio		Premere questo tasto quando si sostituisce il vassoio
Tasto di attivazione	di	Avviare la macchina per iniziare la lavorazione, valido solo quando il software accede all'interfaccia di avvio

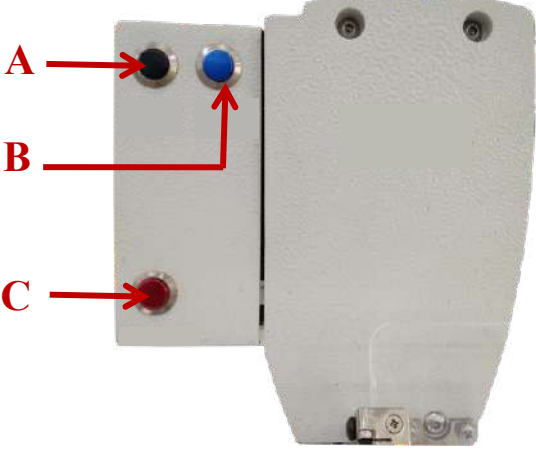
2.1.1 Breve introduzione al pannello comandi e alla funzione dei tasti

<p>A. Salita e discesa telaio: controllare la salita e la discesa del telaio</p> <p>B. Inizio cucitura: premere per iniziare il lavoro di cucitura</p> <p>C. Interruttore di arresto d'emergenza: interruttore di arresto d'emergenza della testa della macchina da cucire</p> <p>Quando c'è un problema con il lavoro, è possibile premere per smettere di lavorare</p>	
<p>Interruttore principale: Controlla l'accensione e lo spegnimento della macchina</p>	
<p>Volantino: Girando il volantino, la barra dell'ago può essere controllata per muoversi su e giù e per regolare la posizione della linea del gancio.</p>	

4.3 Funzionamento del software

La macchina da cucire Camarb può convertire facilmente e rapidamente i documenti DXF modificati da CorelDRAW e CAD grazie al proprio software.



Il metodo di funzionamento del software e il metodo di introduzione alla modellazione vengono illustrati in dettaglio nel manuale allegato a caso [prototipo di fiore / macchina modello (touch screen H)].

Avvertenza:

- ◆ Questa apparecchiatura può essere utilizzata solo da manutentori professionisti, personale di manutenzione o personale qualificato addestrato;
- ◆ Prima di dare tensione, verificare che l'alimentazione in ingresso sia in linea con la corrente di tensione nominale dell'apparecchio;
- ◆ Prima della ventilazione, si dovrebbe confermare che la pressione dell'aria sia coerente con la pressione nominale dell'apparecchiatura;

Prestare attenzione a:

- ◆ Si prega di leggere attentamente il presente manuale prima di utilizzare questa apparecchiatura;
- ◆ Si prega di non installare questa apparecchiatura vicino a una fonte di interferenza elettromagnetica;
- ◆ Si prega di conservare questo manuale in modo appropriato e mantenere l'apparecchiatura regolarmente secondo i requisiti di questo manuale;

Lista d'imballaggio:

- ◆ Con un set di strumenti e kit di attrezzi;
- ◆ Un manuale per gli utenti locali;

1、 Sintesi:

1. Questa macchina è un tipo di macchina da cucire elettronica con ampia gamma di cucito e molte funzioni.
2. Il modello di utilità si riferisce al campo tecnico di una macchina da cucire, in particolare ad una macchina da cucire integrata in una guida.
3. Questo prodotto ha pannello comandi touch screen, la progettazione generale della struttura di controllo è intelligente, la struttura è compatta, l'aspetto è più bello.

4. Servo motore, gruppo spoletta, induttore, guida, componenti pneumatici ed altri accessori importanti sono importati. La precisione di cucitura di questa macchina è di 0,1 mm, la velocità di cucitura è di fino a 2300 giri/min, il rumore è basso, il funzionamento ad alta velocità è stabile e la vita dell'apparecchiatura è di più di 15 anni.

2、 Principali parametri tecnici:

Modello	Camarb N300-200
Area di cucitura	300mm*200
Punto	Cucitura Lock Seam 301 ago singolo
Velocità massima di cucitura	2700 giri/min
Dispositivo di alimentazione del	Alimentazione intermittente (guidata dal motore a impulsi)
Distanza tra i punti	0,05-12,7mm
Numero massimo di aghi	30000 aghi / per modello
Numero di spilli che possono essere	500000 aghi / 500000 punti
Modalità di azionamento del piede a	Azionamento motore S-pulse
Altezza del piede	25-30mm
Forma del piede a grande pressione	Piede pressante integrato; Piede pressore diviso.
Altezza del piede ad alta pressione	30 mm
Mezzo	C'è un dispositivo di previsione del suono
Aumento di pressione intermittente	22 mm
Corsa di pressatura intermittente	da 0 a 2-10mm
Funzione di serraggio della linea di	Il dispositivo di serraggio principale è un dispositivo di serraggio
Dispositivo di spazzamento del filo	dispositivo standard
Dispositivo tangenziale	dispositivo standard
Numero di programmi che possono	Si possono memorizzare 1~999 grafiche.
Numero di programmi ciclici	Un programma può eseguire cuciture cicliche con 10 grafiche
Motore	Modalità ad azionamento diretto 750W del servomotore c.a.
Pressione	0,5Mpa、1,8L/min
Peso	Peso netto circa 205kg
Tensione	110~120V、200~240V
Lunghezza, larghezza, altezza	1200*790*1200mm

Caratteristiche funzionali

1. La posizione di cucitura è più accurata.
2. La velocità massima di cucitura è 2200 al minuto.
3. Il servomotore ad azionamento diretto 750 w garantisce la massima forza di cucitura e di perforazione.
4. Il cambio di spessore del materiale durante la cucitura può determinare l'altezza corrispondente del piede di pressione media, e prevenire efficacemente l'urto del perno e del bullone.
5. Impostazione dell'altezza del piede di pressione media, le procedure di cucitura di modelli diversi non hanno bisogno di regolare l'altezza del piede di pressione media.

3、 Installazione meccanica e debug

1. L'apparecchiatura va installata in un luogo asciutto e ventilato.
2. La temperatura di esercizio dovrebbe essere compresa tra 5 °C e 45 °C.
3. L'umidità dell'ambiente di lavoro deve essere tra il 20% e il 90%.
4. L'apparecchiatura è alimentata da AC220V/50-60HZ e la presa deve essere ben collegata a terra.
5. Posizionare il materiale nel vassoio e spingerlo nel blocco del cilindro per regolare l'altezza del piede pressore.
6. Per servomotori e driver bisogna prestare attenzione alle linee di messa a terra.
7. Dopo aver installato l'apparecchiatura, controllare attentamente che i bulloni siano bloccati in tutte le parti della macchina, se ci sono frammenti sulla macchina, e pulire prima di mettere in funzione.
8. Il debugging di una macchina richiede una chiara comprensione della potenza della macchina per garantire la sicurezza personale.

4、 Panoramica dell'apparecchiatura

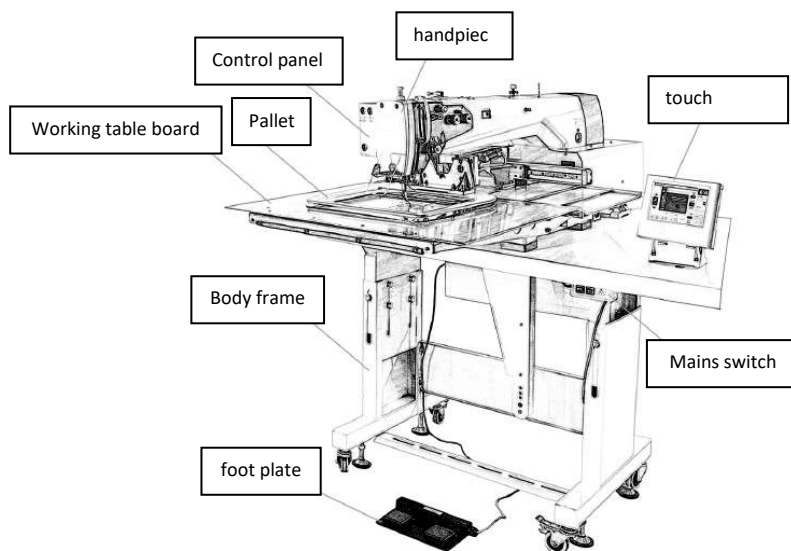

1. Meccanismo di bloccaggio (telaio / vassoio):

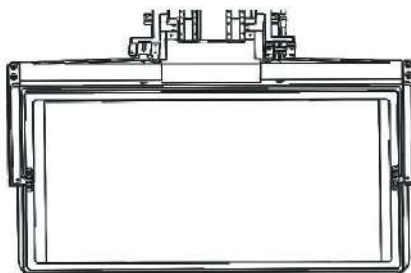

1. Il dispositivo di bloccaggio è controllato dal cilindro e il vassoio viene spinto in posizione di bloccaggio.

Il vassoio si può bloccare premendo il pulsante del telaio.

2. Regolando il dispositivo di avanzamento sull'impianto è possibile determinare la quantità di materiale pressante e prestare attenzione a garantire che il piede pressante non vada a sbattere durante il processo di cucitura.

3. Controllare che la guida sia liscia, se non è liscia, allentare la vite e regolare la vite allo stesso tempo.

2. Meccanismo di funzionamento

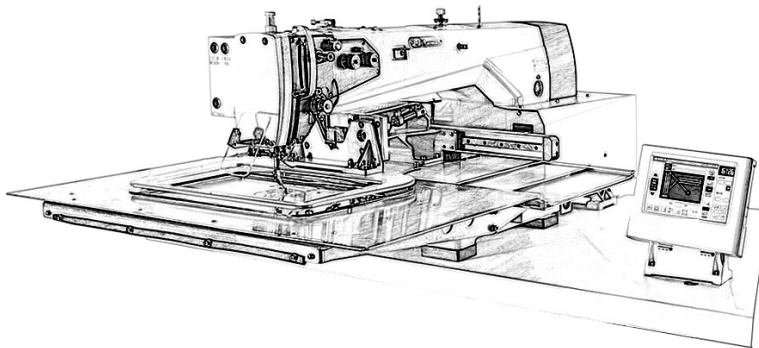

1. Parte pressante del piede: per cuciture di diverso spessore, l'altezza del piede pressante può essere regolata in base alle esigenze reali (quando i parametri di prova sono regolati o regolati manualmente è possibile effettuare il campionamento);

2. Posizione del gancio: durante la cucitura, quando la linea di fondo non è agganciata, si prega di prestare attenzione alla regolazione della posizione del filo del gancio.

3. Dispositivo di bloccaggio: in base alla situazione effettiva del materiale di cucitura e all'effetto di cucitura richiesto dal cliente, la tenuta del filo di cucitura può essere regolata.

3. Dispositivo di alimentazione della traslazione:

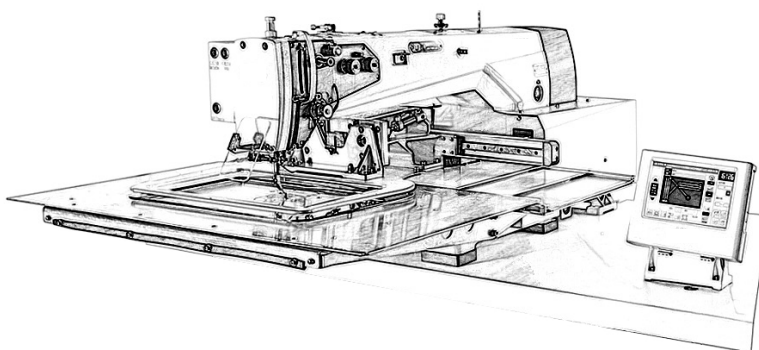

1. La guida longitudinale è disposta in due gruppi sul distanziatore sinistro e destro.
2. L'impostazione della sospensione della guida trasversale e longitudinale sostituisce il modo tradizionale sul tavolo di lavoro, che espande la gamma di staffa mobile in modo efficace, quindi espande la gamma del giunto rendendo più comoda l'operazione del giunto.
3. Regolare la guida dell'albero XY, l'alimentazione non fluttua quando sale. Assicurare un'alimentazione regolare nel reale processo di cucitura.
4. L'alimentazione serve a garantire che il materiale sia fisso, altrimenti si verifica il fenomeno di scorrimento del modello, con conseguenti difetti del prodotto.
5. Gli impianti di serraggio non devono essere sostituiti nella gamma di $300 \times 200\text{mm}$. Se la forma del materiale da lavorare è troppo grande, va sostituita secondo i regolamenti dell'azienda. Dopo aver sostituito l'impianto, dipende se la larghezza di apertura consente l'inserimento nel materiale.
6. Quando si posiziona il materiale, assicurarsi che non venga messo storto per evitare prodotti di scarsa qualità.

4.Display di un'operazione:



1. Salvataggio del modello, raccolta del modello, modifica del modello, conversione del modello, impostazione dei parametri;
2. I modelli di cucitura possono essere raccolti attraverso le operazioni sul pannello, oppure i modelli di questa macchina possono essere copiati sul disco U per l'uso su altre macchine.
3. L'aggiornamento del software può essere eseguito tramite un'operazione sul pannello.
4. Regolazione dei parametri, direzione del movimento dell'asse XY, velocità di cucitura, selezione del file di cucitura, ecc.

5. Descrizione della modalità di funzionamento della macchina:

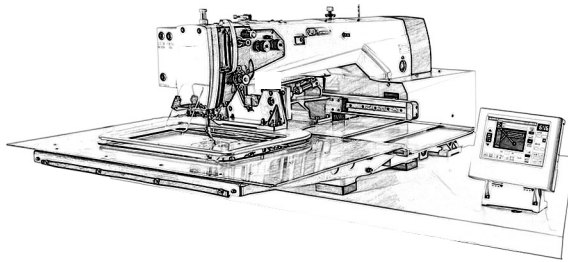

1. Caricamento del vassoio:

Il materiale da lavorare viene messo nel vassoio e il materiale viene alimentato automaticamente attraverso il vassoio.

2. binario del modello:

Il materiale entra nel binario del modello attraverso il vassoio, muove il vassoio per individuare il materiale, e controlla la macchina per lavorare attraverso il funzionamento a pannello.

3. Modalità di elaborazione:

In base ai vari requisiti di elaborazione differenti, possiamo usare il software di CorelDRAW per disegnare, esportare il formato DXF ed importare il pannello comandi per sostituire il nuovo modello per lavorare.

5. Flusso operativo della macchina

1. Collegare la scatola di pressione al gas di alimentazione per garantire un'adeguata fornitura di gas.
 2. Accendere l'alimentazione elettrica (220V/50-60HZ) e accertarsi che il collegamento sia corretto.
 3. Prima di accendere l'alimentazione, assicurarsi che sul tavolo di lavoro non ci siano ostacoli e tenerlo pulito.
 4. Accendere l'interruttore di alimentazione sul pannello di controllo e l'indicatore di alimentazione si accende.
 5. Posizionare il vassoio nel dispositivo di bloccaggio, fissare il materiale e selezionare la migliore velocità operativa in base ai diversi materiali.
- Premere l'interruttore di avvio e la macchina inizia a funzionare. Se nel lavoro effettivo si riscontra un problema, è possibile premere l'interruttore di pausa per arrestare il funzionamento della macchina.
7. Nella linea reale, capita che l'ago salti: si può premere pausa in tempo, regolare il rilassamento del letto della spoletta e premere il tasto di avvio per continuare a lavorare.

6. Manutenzione

1. Lubrificare regolarmente le parti dell'azionamento (olio dell'ago).
2. Controllare regolarmente se l'interruttore di induzione è normale.

- 3、 Controllare regolarmente il cavo di alimentazione, se il cavo di controllo è danneggiato, se c'è qualche corpo estraneo o polvere nella scatola.
- 4、 Far funzionare una o due volte al giorno per il cursore dell'asta di guida e la parte di azionamento dell'olio lubrificante.
- 5、 Pulire la macchina prima di andare al lavoro ogni giorno. Non lasciare corpi estranei sulla macchina.
- 6、 Controllare e bloccare i bulloni e le viti dei vari componenti ogni trimestre.
- 7、 Lavare la parte della trasmissione ogni sei mesi per evitare l'usura della parte della trasmissione dopo che la polvere e l'olio vengono mescolati.

7、 Questioni che richiedono attenzione

- 1、 Durante il normale funzionamento, non si deve permettere che alcun corpo estraneo entri nelle parti di trasmissione per evitare danni alla macchina o lesioni personali.
- 2、 Non mettere gli arti nella parte di trasmissione durante la normale produzione per non ferire le persone.
- 3、 Se si verifica un'eccezione durante il funzionamento, si prega di spegnere direttamente l'alimentazione.
- 4、 Se c'è un problema nel processo di produzione, si prega di avvisare immediatamente il personale di manutenzione professionale.
- 5、 Nel processo di produzione, la spia verde è accesa a indicare che la macchina sta funzionando automaticamente, si prega di prestare attenzione alla sicurezza del funzionamento.

8. Schema elettrico (vedi pagina allegata)

9. Schema delle parti vulnerabili

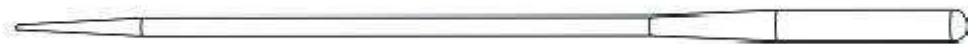

Ago della macchina

Allegato: Schema elettrico

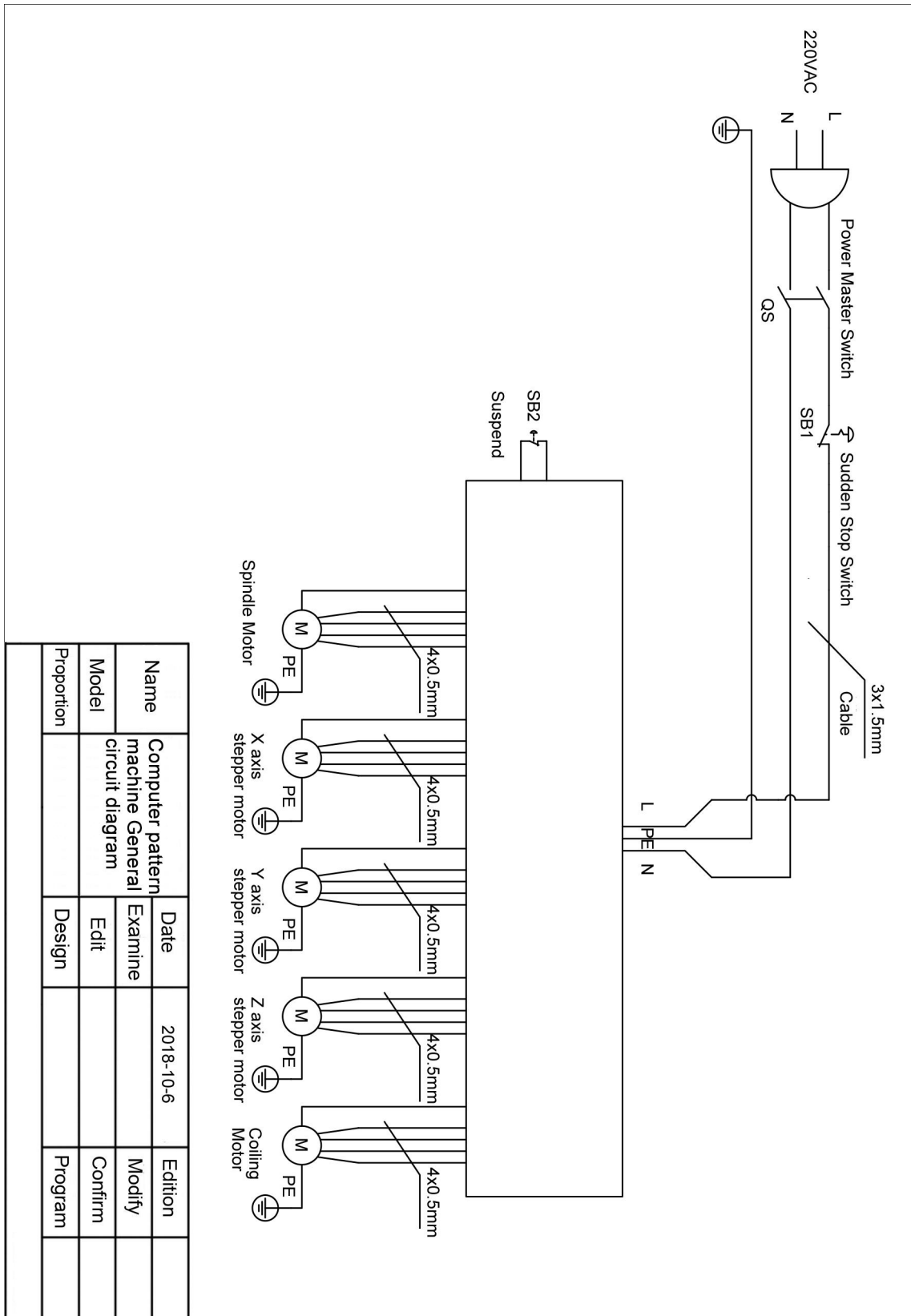

Allegato: Disegno del percorso dell'aria

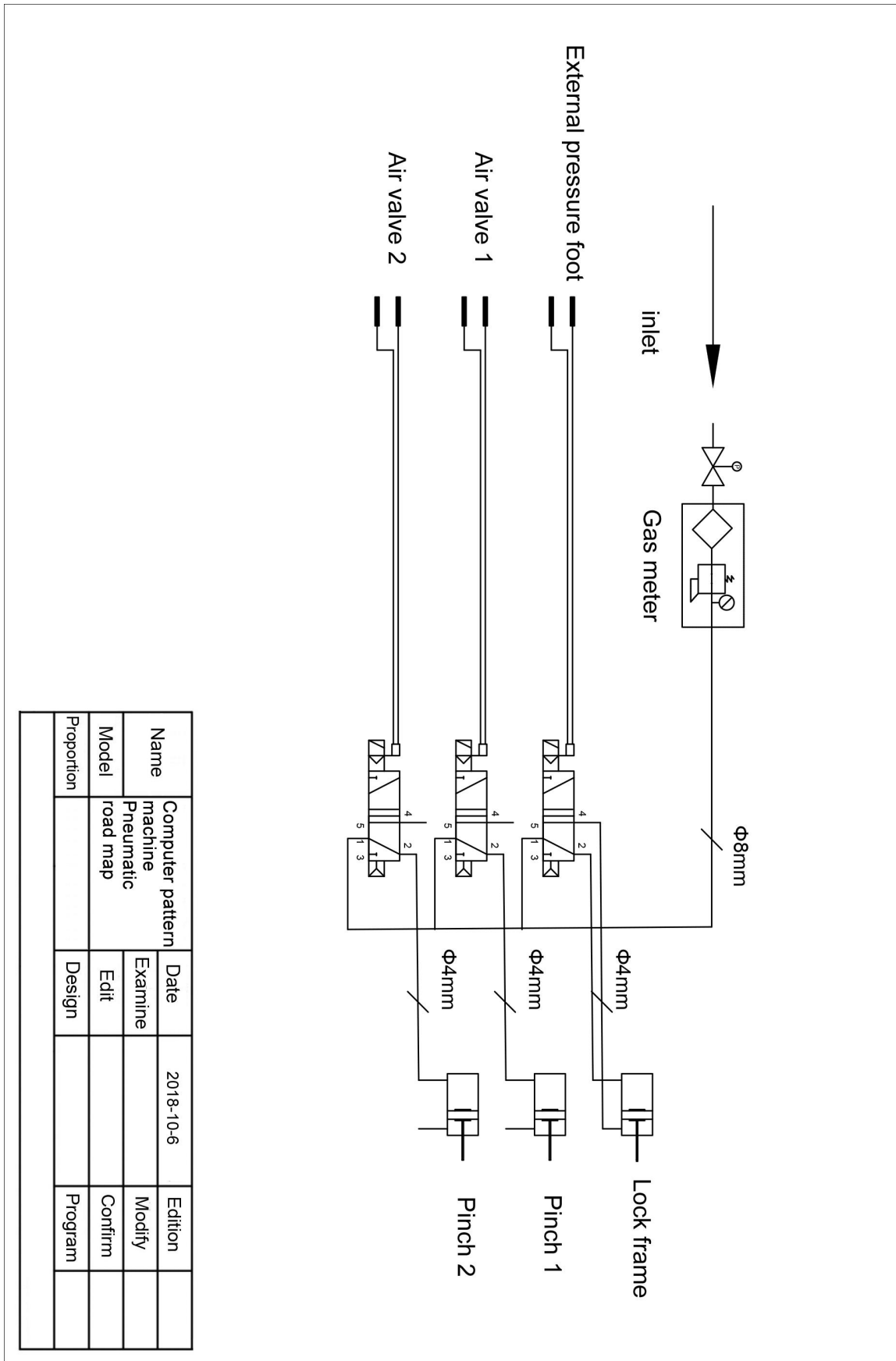



MANUALE PROGRAMMAZIONE PROGRAMMING MANUAL