



**CATALOGO RICAMBI**  
**SPARE PARTS LIST**  
**LISTE DES PIÈCES**  
**CATALOG PIESE DE SCHIMB**

**N24-A-Z**

**N24-AR-Z**

**N24-AR-AE-Z**

[www.bramac.it](http://www.bramac.it)

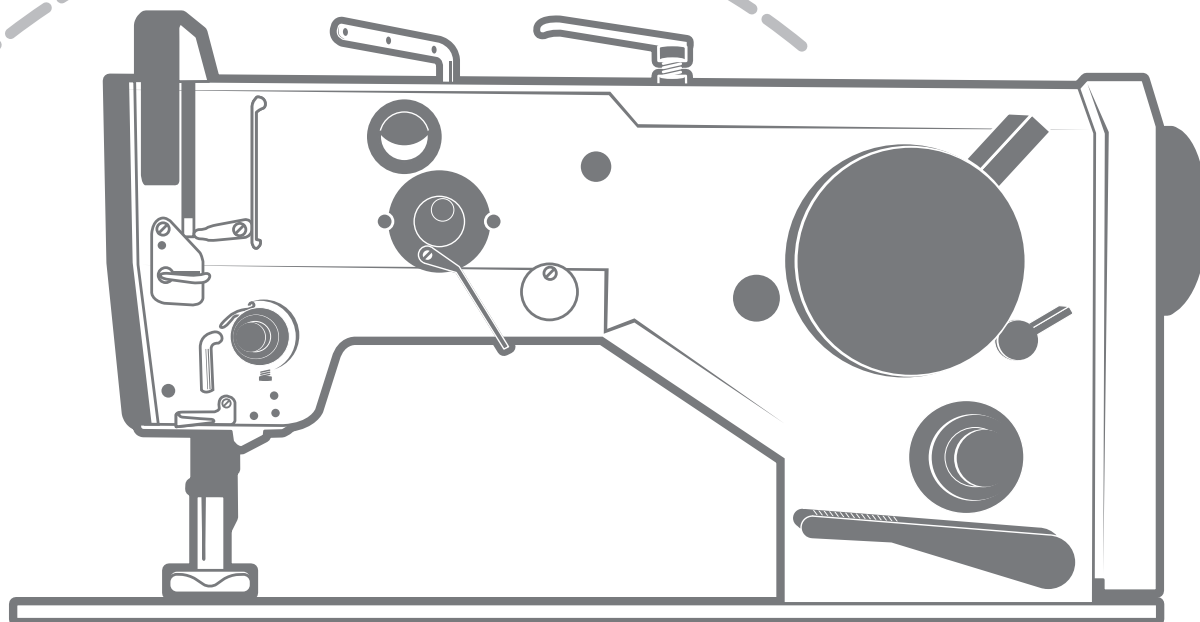

v. 10-2015

**Indice**

| <b>Titolo</b> | <b>Pagina</b> |
|---------------|---------------|
| Sezione A     | 2             |
| Sezione B     | 4             |
| Sezione C     | 7             |
| Sezione D     | 10            |
| Sezione E     | 12            |
| Sezione F     | 15            |
| Sezione G     | 18            |
| Sezione H     | 21            |
| Sezione I     | 24            |
| Sezione J     | 26            |
| Sezione K     | 29            |
| Lista codici  | 30            |

**Per ordini urgenti**

*For urgents orders  
Pour des ordres urgents  
Pe bazà de comandà urgentà*



**Mail** [fabrizio@bramac.it](mailto:fabrizio@bramac.it)  
**Phone** + 39.0734.890103  
**Fax** + 39.0734.890154

Sezione A

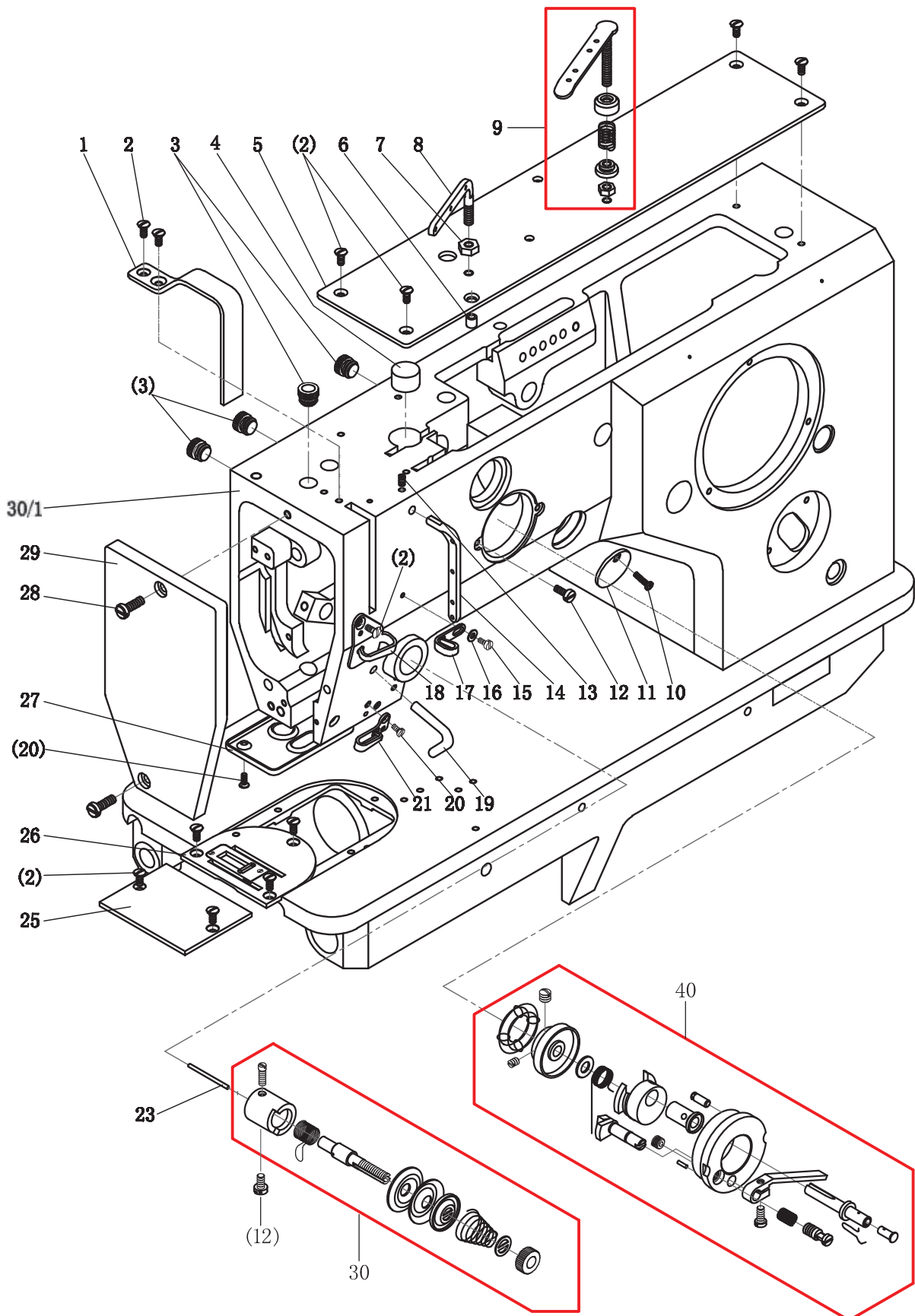

**N.B.** Per effettuare un ordine è necessario indicare il **CODICE RICAMBIO** indicato nelle tabelle seguenti →

## Sezione A

| Numero<br>Number<br>Nombre<br>Număr | Codice Ricambio<br>Part Code<br>Pièce Code<br>Piese Cod | Quantità<br>Quantity<br>Montant<br>Sumă |        |
|-------------------------------------|---|---|--------|
|                                     |   | N24-A                                   | N24-AR |
| A01                                 | 7.02.11.059   | 1                                       | 1      |
| A02                                 | 7.02.15.388   | 12                                      | 12     |
| A03                                 | 7.02.16.058   | 5                                       | 5      |
| A04                                 |   | 1                                       | 1      |
| A05                                 | 7.02.11.060   | 1                                       | 1      |
| A06                                 | 7.02.16.078   | 1                                       | 1      |
| A07                                 |   | 1                                       | 1      |
| A08                                 | 7.02.14.031   | 1                                       | 1      |
| A09                                 | 7.02.14.032   | 1                                       | 1      |
| A10                                 | 7.02.15.393   | 1                                       | 1      |
| A11                                 | 7.02.11.063   | 1                                       | 1      |
| A12                                 | 7.02.15.006   | 3                                       | 3      |
| A13                                 | 7.02.15.391   | 1                                       | 1      |
| A14                                 | 7.02.14.029   | 1                                       | 1      |
| A15                                 | 7.02.15.392   | 1                                       | 1      |
| A16                                 | 7.02.18.070   | 1                                       | 1      |
| A17                                 | 7.02.14.028   | 1                                       | 1      |
| A18                                 | 7.02.14.027   | 1                                       | 1      |
| A19                                 | 7.02.14.025   | 1                                       | 1      |
| A20                                 | 7.02.15.390   | 3                                       | 3      |
| A21                                 | 7.02.14.026   | 1                                       | 1      |
| A23                                 | 7.02.10.088   | 1                                       | 1      |
| A25                                 | 7.02.02.085   | 1                                       | 1      |
| A26                                 | 7.02.02.086   | 1                                       | 1      |
| A27                                 | 7.02.11.062   | 1                                       | 1      |
| A28                                 | 7.02.15.389   | 2                                       | 2      |
| A29                                 | 7.02.11.061   | 1                                       | 1      |
| A30                                 | 7.02.01.038   | 1                                       | 1      |
| A30/1                               | 7.01.02.013   | 1                                       | 1      |
| A40                                 | 7.02.01.044   | 1                                       | 1      |

**N.B.** Per effettuare un ordine è necessario indicare il **NUMERO** e il **CODICE RICAMBIO** indicati nella tabella.

Sezione B

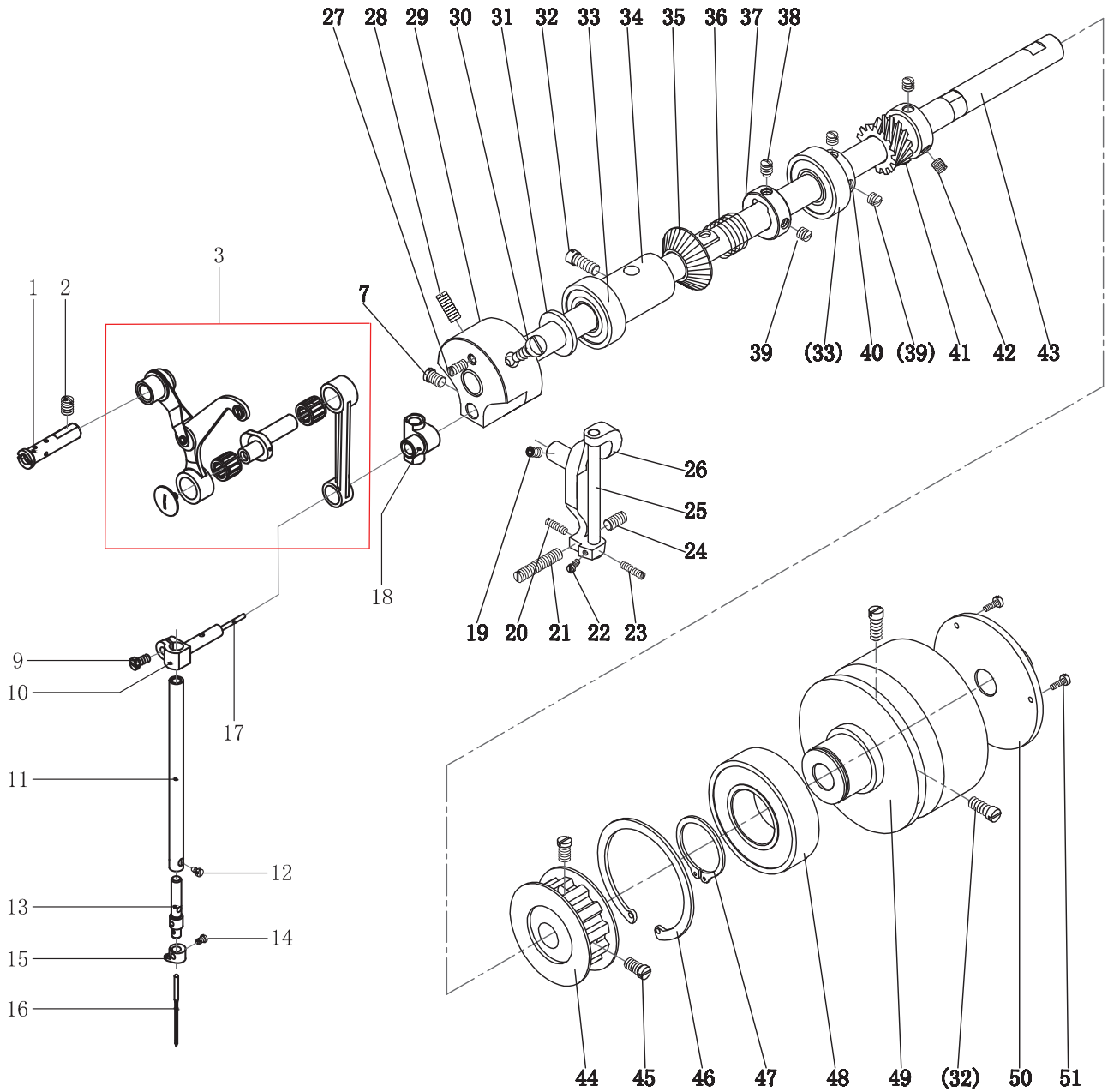

**N.B.** Per effettuare un ordine è necessario indicare il **CODICE RICAMBIO** indicato nelle tabelle seguenti →

## Sezione B

| Numero<br>Number<br>Nombre<br>Număr | Codice Ricambio<br>Part Code<br>Pièce Code<br>Piese Cod | Quantità<br>Quantity<br>Montant<br>Sumă |        |
|-------------------------------------|---|---|--------|
|                                     |   | N24-A                                   | N24-AR |
| B01                                 | 7.02.10.091   | 1                                       | 1      |
| B02                                 | 7.02.15.411   | 1                                       | 1      |
| B03                                 | 7.02.05.066   | 1                                       | 1      |
| B07                                 | 7.02.15.395   | 1                                       | 1      |
| B09                                 | 7.02.15.408   | 1                                       | 1      |
| B10                                 | 7.02.02.088   | 1                                       | 1      |
| B11                                 | 7.02.03.071   | 1                                       | 1      |
| B12                                 | 7.02.15.409   | 1                                       | 1      |
| B13                                 | 7.02.10.090   | 1                                       | 1      |
| B14                                 | 7.02.15.412   | 1                                       | 1      |
| B15                                 | 7.02.14.030   | 1                                       | 1      |
| B16                                 | 7.02.21.140   | 1                                       | 2      |
| B17                                 |   | 1                                       | 1      |
| B18                                 | 7.02.05.065   | 1                                       | 1      |
| B19                                 | 7.02.15.056   | 1                                       | 1      |
| B20                                 | 7.02.15.400   | 1                                       | 1      |
| B21                                 | 7.02.15.401   | 1                                       | 1      |
| B22                                 | 7.02.15.037   | 1                                       | 3      |
| B23                                 | 7.02.15.404   | 1                                       | 2      |
| B24                                 | 7.02.15.403   | 1                                       | 1      |
| B25                                 | 7.02.10.089   | 1                                       | 1      |
| B26                                 | 7.02.05.064   | 1                                       | 1      |
| B27                                 | 7.02.15.396   | 1                                       |        |
| B28                                 | 7.02.15.397   | 1                                       |        |
| B29                                 | 7.02.06.035   | 1                                       |        |
| B30                                 | 7.02.15.398   | 1                                       |        |
| B31                                 |   | 1                                       |        |
| B32                                 | 7.02.15.399   | 3                                       |        |
| B33                                 | 7.02.04.024   | 2                                       |        |
| B34                                 | 7.02.08.095   | 1                                       |        |
| B35                                 | 7.02.07.059   | 1                                       |        |
| B36                                 | 7.02.17.094   | 1                                       |        |
| B37                                 | 7.02.09.032   | 1                                       | 1      |
| B38                                 | 7.02.15.407   | 1                                       | 1      |

**N.B.** Per effettuare un ordine è necessario indicare il **NUMERO** e il **CODICE RICAMBIO** indicati nella tabella.

**Sezione B**

| Numero<br>Number<br>Nombre<br>Număr | Codice Ricambio<br>Part Code<br>Pièce Code<br>Piese Cod | Quantità<br>Quantity<br>Montant<br>Sumă |        |
|-------------------------------------|---|---|--------|
|                                     |   | N24-A                                   | N24-AR |
| B39                                 | 7.02.15.428   | 3                                       | 3      |
| B40                                 | 7.02.08.102   | 1                                       | 1      |
| B41                                 | 7.02.07.051   | 1                                       | 1      |
| B42                                 | 7.02.15.126   | 3                                       | 3      |
| B43                                 | 7.02.03.070   | 1                                       | 1      |
| B44                                 | 7.02.07.053   | 1                                       | 1      |
| B45                                 | 7.02.15.431   | 2                                       | 2      |
| B46                                 | 7.02.18.076   | 1                                       | 1      |
| B47                                 | 7.02.18.078   | 1                                       | 1      |
| B48                                 | 7.02.04.027   | 1                                       | 1      |
| B49                                 | 7.02.07.054   | 1                                       | 1      |
| B50                                 | 7.02.11.064   | 1                                       | 1      |
| B51                                 | 7.02.15.432   | 3                                       | 3      |

**N.B.** Per effettuare un ordine è necessario indicare il **NUMERO** e il **CODICE RICAMBIO** indicati nella tabella.

Sezione C

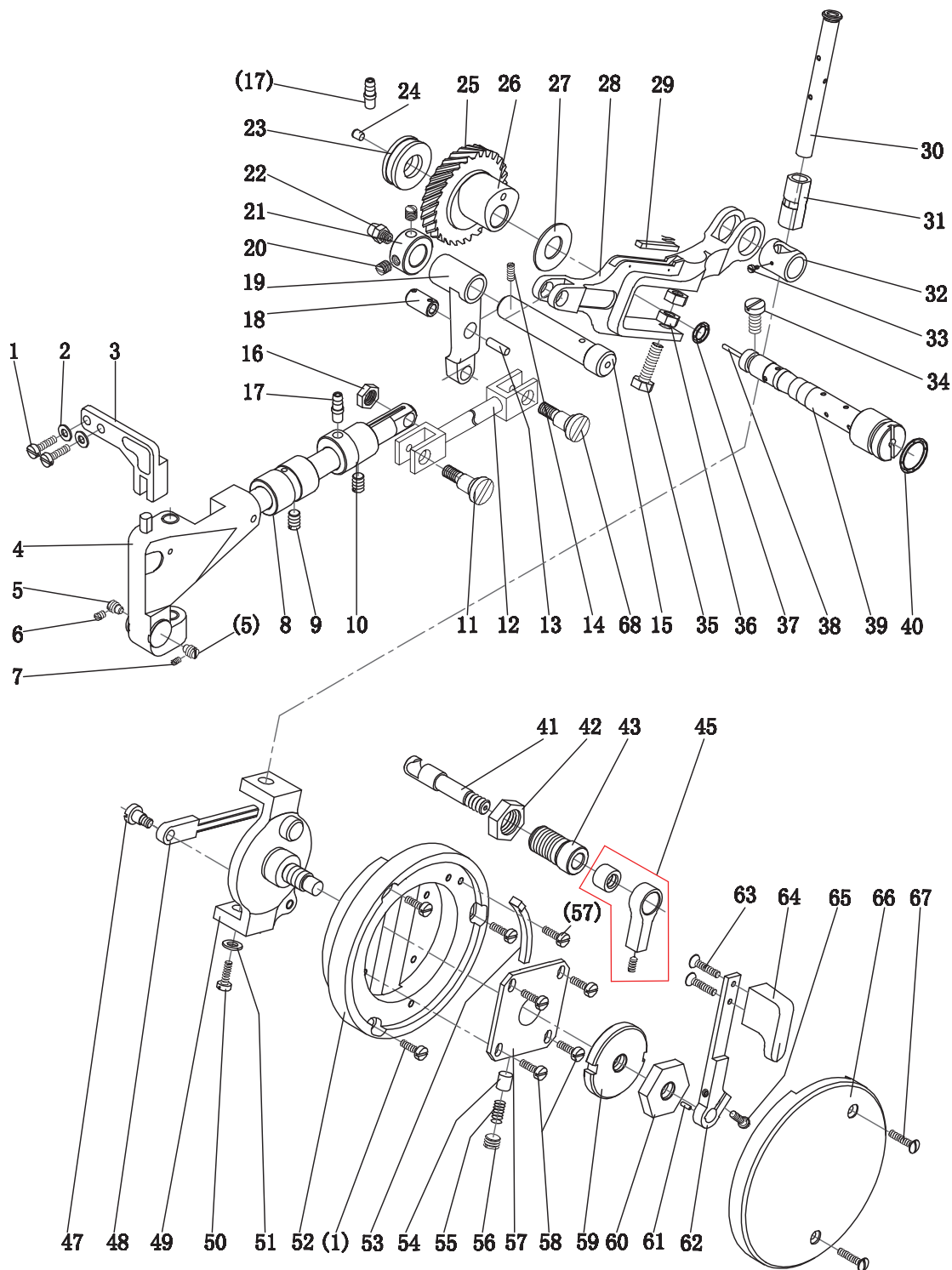

**N.B.** Per effettuare un ordine è necessario indicare il **CODICE RICAMBIO** indicato nelle tabelle seguenti →



**Sezione C**

| Numero<br>Number<br>Nombre<br>Număr | Codice Ricambio<br>Part Code<br>Pièce Code<br>Piese Cod | Quantità<br>Quantity<br>Montant<br>Sumă |        |
|-------------------------------------|---|---|--------|
|                                     |   | N24-A                                   | N24-AR |
| C01                                 | 7.02.15.405   | 5                                       | 5      |
| C02                                 | 7.02.18.071   | 2                                       | 2      |
| C03                                 | 7.02.13.043   | 1                                       | 1      |
| C04                                 | 7.02.01.039   | 1                                       | 1      |
| C05                                 | 7.02.15.407   | 2                                       | 2      |
| C06                                 | 7.02.15.391   | 1                                       | 1      |
| C07                                 | 7.02.15.406   | 1                                       | 1      |
| C08                                 | 7.02.08.096   | 1                                       | 1      |
| C09                                 | 7.02.15.410   | 2                                       | 2      |
| C10                                 | 7.02.08.097   | 1                                       | 1      |
| C11                                 | 7.02.08.101   | 1                                       | 1      |
| C12                                 | 7.02.17.091   | 1                                       | 1      |
| C13                                 | 7.02.15.443   | 1                                       | 1      |
| C14                                 |   |   |        |
| C15                                 | 7.02.15.049   | 1                                       | 1      |
| C16                                 | 7.02.03.075   | 1                                       | 1      |
| C17                                 | 7.02.16.059   | 2                                       | 2      |
| C18                                 | 7.02.10.093   | 1                                       | 1      |
| C19                                 | 7.02.05.076   | 1                                       | 1      |
| C20                                 | 7.02.15.428   | 2                                       | 2      |
| C21                                 | 7.02.09.030   | 1                                       | 1      |
| C22                                 | 7.02.16.067   | 1                                       | 1      |
| C23                                 | 7.02.04.026   | 1                                       | 1      |
| C24                                 | 7.02.16.064   | 1                                       | 1      |
| C25                                 | 7.02.07.050   | 1                                       | 1      |
| C26                                 | 7.02.06.037   | 1                                       | 1      |
| C27                                 | 7.02.18.075   | 1                                       | 1      |
| C28                                 | 7.02.05.077   | 1                                       | 1      |
| C29                                 | 7.02.17.020   | 1                                       | 1      |
| C30                                 | 7.02.03.074   | 1                                       | 1      |
| C31                                 | 7.02.08.099   | 1                                       | 1      |
| C32                                 | 7.02.08.100   | 1                                       | 1      |
| C33                                 | 7.02.15.427   | 1                                       | 1      |
| C34                                 | 7.02.15.426   | 1                                       | 1      |

**N.B.** Per effettuare un ordine è necessario indicare il **NUMERO** e il **CODICE RICAMBIO** indicati nella tabella.

## Sezione C

| Numero<br>Number<br>Nombre<br>Număr | Codice Ricambio<br>Part Code<br>Pièce Code<br>Piese Cod | Quantità<br>Quantity<br>Montant<br>Sumă |        |
|-------------------------------------|---|---|--------|
|                                     |   | N24-A                                   | N24-AR |
| C35                                 | 7.02.15.446   | 1                                       | 1      |
| C36                                 | 7.02.15.449   | 2                                       | 2      |
| C37                                 | 7.02.16.056   | 1                                       | 1      |
| C38                                 |   | 1                                       | 1      |
| C39                                 | 7.02.10.094   | 1                                       | 1      |
| C40                                 | 7.02.16.066   | 1                                       | 1      |
| C41                                 | 7.02.01.04102   | 1                                       | 1      |
| C42                                 | 7.02.01.04103   | 1                                       | 1      |
| C43                                 | 7.02.01.04104   | 1                                       | 1      |
| C45                                 | 7.02.01.04106   | 1                                       | 1      |
| C47                                 | 7.02.15.425   | 1                                       | 1      |
| C48                                 | 7.02.01.04101   | 1                                       | 1      |
| C49                                 | 7.02.13.044   | 1                                       | 1      |
| C50                                 | 7.02.15.416   | 1                                       | 1      |
| C51                                 | 7.02.18.016   | 1                                       | 1      |
| C52                                 | 7.02.13.045   | 1                                       | 1      |
| C53                                 | 7.02.17.089   | 1                                       | 1      |
| C54                                 | 7.02.16.063   | 1                                       | 1      |
| C55                                 | 7.02.17.090   | 1                                       | 1      |
| C56                                 | 7.02.15.423   | 1                                       | 1      |
| C57                                 | 7.02.12.046   | 1                                       | 1      |
| C58                                 | 7.02.15.424   | 5                                       | 5      |
| C59                                 | 7.02.15.451   | 1                                       | 1      |
| C60                                 | 7.02.15.450   | 1                                       | 1      |
| C61                                 | 7.02.04.036   | 1                                       | 1      |
| C62                                 | 7.02.05.071   | 1                                       | 1      |
| C63                                 | 7.02.15.421   | 2                                       | 2      |
| C64                                 | 7.02.05.070   | 1                                       | 1      |
| C65                                 | 7.02.15.417   | 1                                       | 1      |
| C66                                 | 7.02.16.062   | 1                                       | 1      |
| C67                                 | 7.02.15.422   | 2                                       | 2      |

**N.B.** Per effettuare un ordine è necessario indicare il **NUMERO** e il **CODICE RICAMBIO** indicati nella tabella.

Sezione D

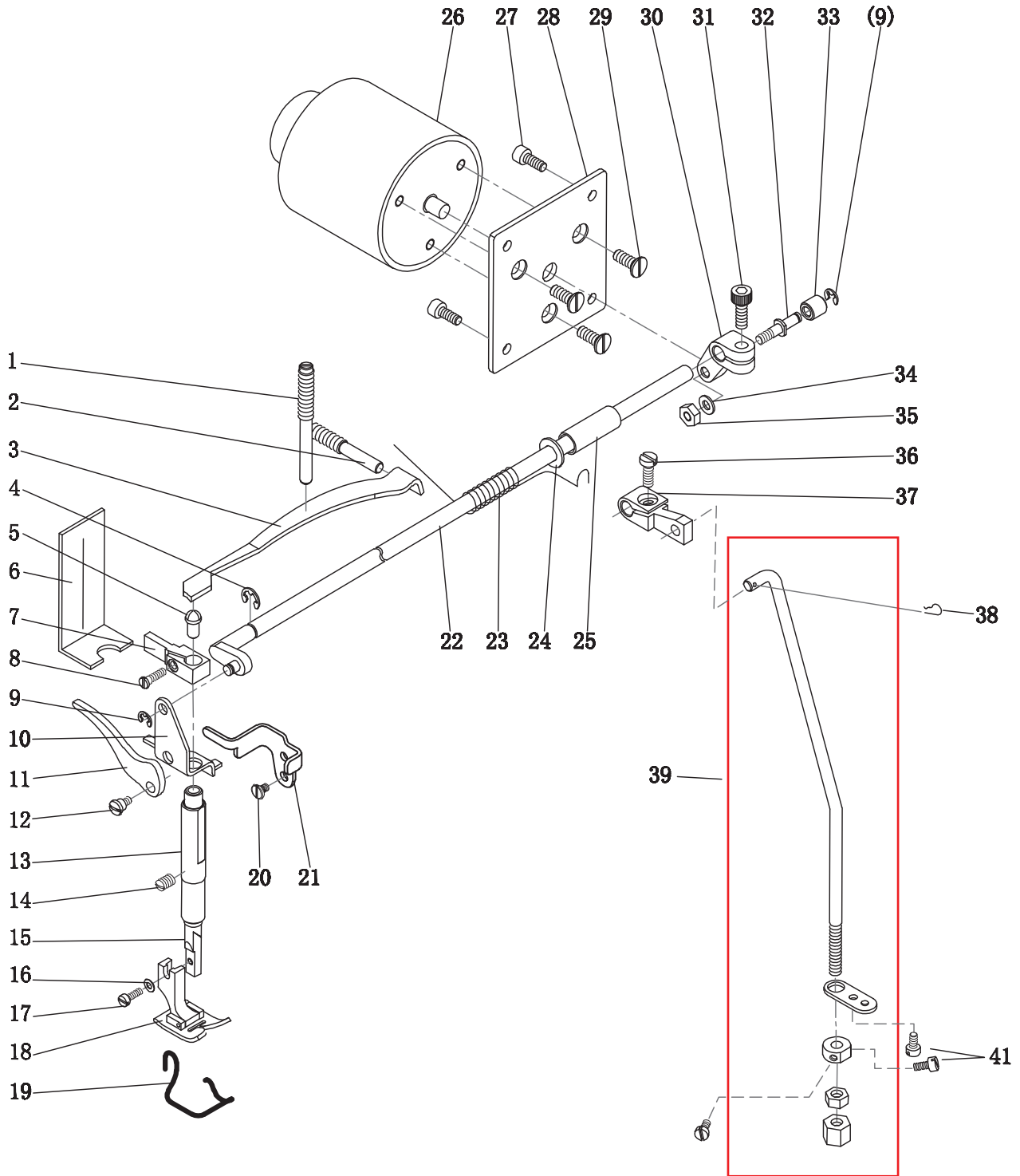

**N.B.** Per effettuare un ordine è necessario indicare il **CODICE RICAMBIO** indicato nelle tabelle seguenti →

## Sezione D

| Numero<br>Number<br>Nombre<br>Număr | Codice Ricambio<br>Part Code<br>Pièce Code<br>Piese Cod | Quantità<br>Quantity<br>Montant<br>Sumă |        |
|-------------------------------------|---|---|--------|
|                                     |   | N24-A                                   | N24-AR |
| D01                                 | 7.02.15.414   | 1                                       | 1      |
| D02                                 | 7.02.15.415   | 1                                       | 1      |
| D03                                 | 7.02.17.085   | 1                                       | 1      |
| D04                                 | 7.02.18.072   | 1                                       | 1      |
| D05                                 | 7.02.10.092   | 1                                       | 1      |
| D06                                 |   | 1                                       | 1      |
| D07                                 | 7.02.12.045   | 1                                       | 1      |
| D08                                 | 7.02.15.417   | 1                                       | 1      |
| D09                                 | 7.02.18.031   | 1                                       | 1      |
| D10                                 | 7.02.17.087   | 1                                       | 1      |
| D11                                 | 7.02.05.068   | 1                                       | 1      |
| D12                                 | 7.02.15.418   | 1                                       | 1      |
| D13                                 | 7.02.08.098   | 1                                       | 1      |
| D14                                 | 7.02.15.411   | 1                                       | 1      |
| D15                                 | 7.02.03.072   | 1                                       | 1      |
| D16                                 | 7.02.18.057   | 1                                       | 1      |
| D17                                 | 7.02.15.419   | 1                                       | 1      |
| D18                                 | 7.02.02.089   | 1                                       | 1      |
| D19                                 | 7.02.17.088   | 1                                       | 1      |
| D20                                 | 7.02.15.394   | 1                                       | 1      |
| D21                                 | 7.02.05.063   | 1                                       | 1      |
| D22                                 | 7.02.03.073   | 1                                       | 1      |
| D23                                 | 7.02.17.086   | 1                                       | 1      |
| D24                                 | 7.02.18.060   |   | 1      |
| D25                                 | 7.02.08.040   |   | 1      |
| D26                                 | 7.02.19.035   |   | 1      |
| D27                                 | 7.02.15.053   |   | 4      |
| D28                                 | 7.02.11.095   |   | 1      |
| D29                                 | 7.02.15.105   |   | 3      |
| D30                                 | 7.02.06.081   |   | 1      |
| D31                                 | 7.02.15.048   |   | 1      |
| D32                                 | 7.02.10.146   |   | 1      |
| D33                                 | 7.02.12.081   |   | 1      |
| D34                                 | 7.02.18.016   |   | 1      |

**N.B.** Per effettuare un ordine è necessario indicare il **NUMERO** e il **CODICE RICAMBIO** indicati nella tabella.

Sezione D

| Numero<br>Number<br>Nombre<br>Număr | Codice Ricambio<br>Part Code<br>Pièce Code<br>Piese Cod | Quantità<br>Quantity<br>Montant<br>Sumă |        |
|-------------------------------------|---|---|--------|
|                                     |   | N24-A                                   | N24-AR |
| D35                                 | 7.02.15.068   |   | 1      |
| D36                                 | 7.02.15.416   | 1                                       |        |
| D37                                 | 7.02.05.069   | 1                                       |        |
| D38                                 | 7.02.17.041   | 1                                       |        |
| D39                                 | 7.02.01.04001   | 1                                       |        |
| D41                                 | 7.02.15.420   | 3                                       |        |

**N.B.** Per effettuare un ordine è necessario indicare il **NUMERO** e il **CODICE RICAMBIO** indicati nella tabella.

Sezione E

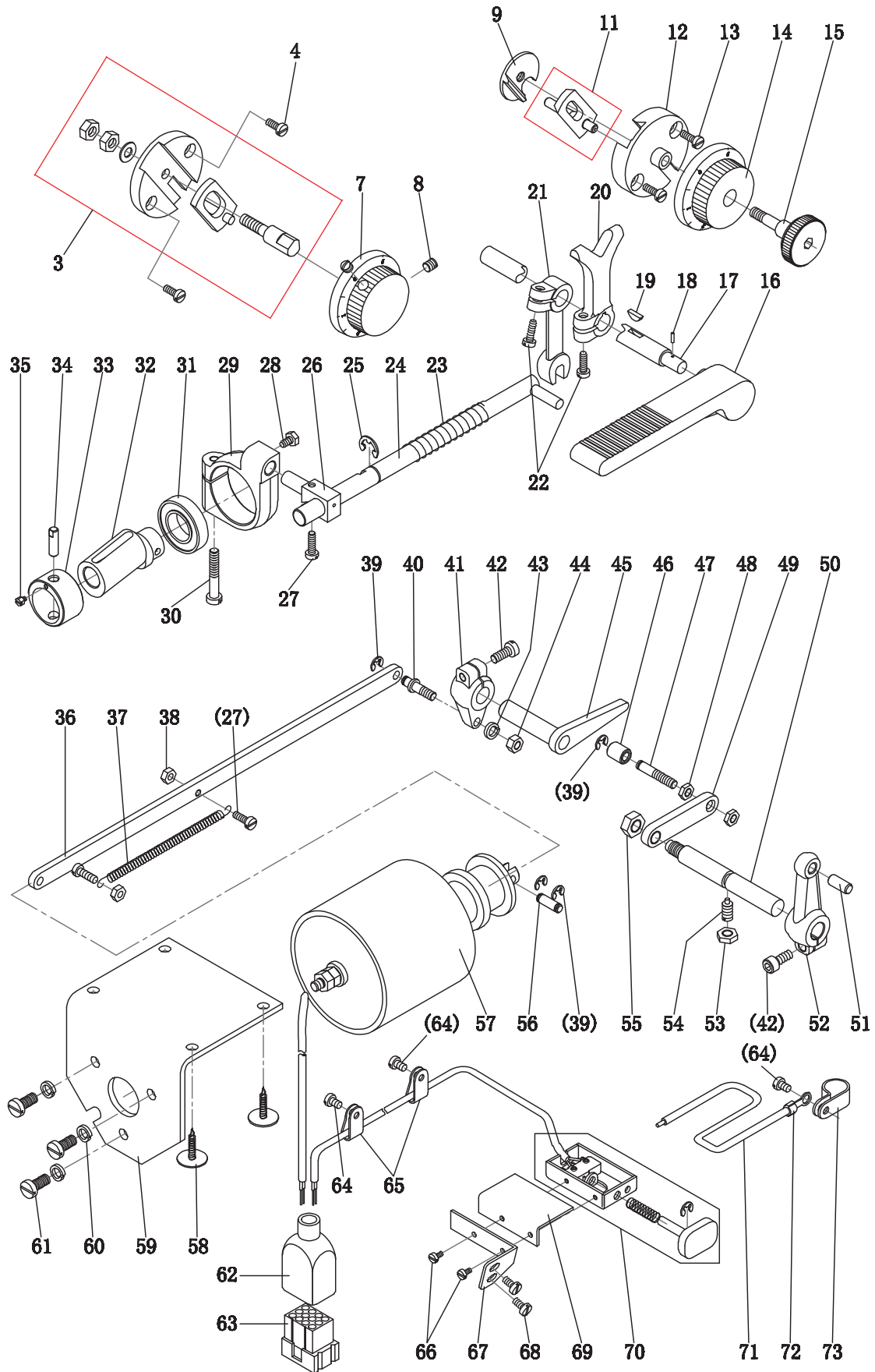

**N.B.** Per effettuare un ordine è necessario indicare il **CODICE RICAMBIO** indicato nelle tabelle seguenti

## Sezione E

| Numero<br>Number<br>Nombre<br>Număr | Codice Ricambio<br>Part Code<br>Pièce Code<br>Piese Cod | Quantità<br>Quantity<br>Montant<br>Sumă |        |
|-------------------------------------|---|---|--------|
|                                     |   | N24-A                                   | N24-AR |
| E03                                 | 7.02.12.047.03  | 1                                       |        |
| E04                                 | 7.02.15.006   | 2                                       |        |
| E07                                 | 7.02.16.068   | 1                                       |        |
| E08                                 | 7.02.15.428   | 2                                       |        |
| E09                                 | 7.02.12.135   |   | 1      |
| E11                                 | 7.02.13.185   |   | 1      |
| E12                                 | 7.02.13.186   |   | 1      |
| E13                                 | 7.02.15.017   |   | 2      |
| E14                                 | 7.02.16.212   |   | 1      |
| E15                                 | 7.02.05.216   |   | 1      |
| E16                                 | 7.02.05.079   | 1                                       | 1      |
| E17                                 | 7.02.03.077   | 1                                       | 1      |
| E18                                 |   | 1                                       | 1      |
| E19                                 | 7.02.12.049   | 1                                       | 1      |
| E20                                 | 7.02.05.078   | 1                                       | 1      |
| E21                                 | 7.02.05.080   | 1                                       | 1      |
| E22                                 | 7.02.15.416   | 2                                       | 2      |
| E23                                 | 7.02.17.092   | 1                                       | 1      |
| E24                                 | 7.02.03.076   | 1                                       | 1      |
| E25                                 | 7.02.18.021   | 1                                       | 1      |
| E26                                 | 7.02.12.050   | 1                                       | 1      |
| E27                                 | 7.02.15.424   | 1                                       | 3      |
| E28                                 | 7.02.15.447   | 1                                       | 1      |
| E29                                 | 7.02.06.039   | 1                                       | 1      |
| E30                                 | 7.02.15.436   | 1                                       | 1      |
| E31                                 | 7.02.04.024   | 1                                       | 1      |
| E32                                 | 7.02.01.04201   | 1                                       | 1      |
| E33                                 | 7.02.01.04202   | 1                                       | 1      |
| E34                                 | 7.02.01.04203   | 1                                       | 1      |
| E35                                 | 7.02.01.04204   | 1                                       | 1      |
| E36                                 | 7.02.05.175   |   | 1      |
| E37                                 | 7.02.17.033   |   | 1      |
| E38                                 | 7.02.15.268   |   | 2      |
| E39                                 | 7.02.18.031   |   | 4      |

**N.B.** Per effettuare un ordine è necessario indicare il **NUMERO** e il **CODICE RICAMBIO** indicati nella tabella.

## Sezione E

| Numero<br>Number<br>Nombre<br>Număr | Codice Ricambio<br>Part Code<br>Pièce Code<br>Piese Cod | Quantità<br>Quantity<br>Montant<br>Sumă |        |
|-------------------------------------|---|---|--------|
|                                     |   | N24-A                                   | N24-AR |
| E40                                 | 7.02.10.149   |   | 1      |
| E41                                 | 7.02.06.083   |   | 1      |
| E42                                 | 7.02.15.053   |   | 2      |
| E43                                 | 7.02.18.055   |   | 1      |
| E44                                 | 7.02.15.068   |   | 1      |
| E45                                 | 7.02.21.176   |   | 1      |
| E46                                 | 7.02.07.071   |   | 1      |
| E47                                 | 7.02.15.107   |   | 1      |
| E48                                 | 7.02.15.108   |   | 2      |
| E49                                 | 7.02.05.176   |   | 1      |
| E50                                 | 7.02.03.112   |   | 1      |
| E51                                 | 7.02.10.148   |   | 1      |
| E52                                 | 7.02.21.173   |   | 1      |
| E53                                 | 7.02.15.089   |   | 1      |
| E54                                 | 7.02.15.088   |   | 1      |
| E55                                 | 7.02.15.106   |   | 1      |
| E56                                 | 7.02.10.147   |   | 1      |
| E57                                 | 7.02.19.036   |   | 1      |
| E58                                 | 7.02.21.033   |   | 4      |
| E59                                 | 7.02.11.104   |   | 1      |
| E60                                 | 7.02.18.058   |   | 3      |
| E61                                 | 7.02.15.007   |   | 3      |
| E62                                 | 7.02.19.030   |   | 1      |
| E63                                 | 7.02.19.027   |   | 1      |
| E64                                 | 7.02.15.420   |   | 3      |
| E65                                 | 7.02.16.166   |   | 2      |
| E66                                 | 7.02.15.101   |   | 2      |
| E67                                 | 7.02.13.072   |   | 1      |
| E68                                 | 7.02.15.005   |   | 2      |
| E69                                 | 7.02.11.079   |   | 1      |
| E70                                 | 7.02.01.059   |   | 1      |
| E71                                 | 7.02.19.113   |   | 1      |
| E72                                 | 7.02.19.104   |   | 1      |
| E73                                 | 7.02.16.167   |   | 1      |

**N.B.** Per effettuare un ordine è necessario indicare il **NUMERO** e il **CODICE RICAMBIO** indicati nella tabella.



**Sezione F**

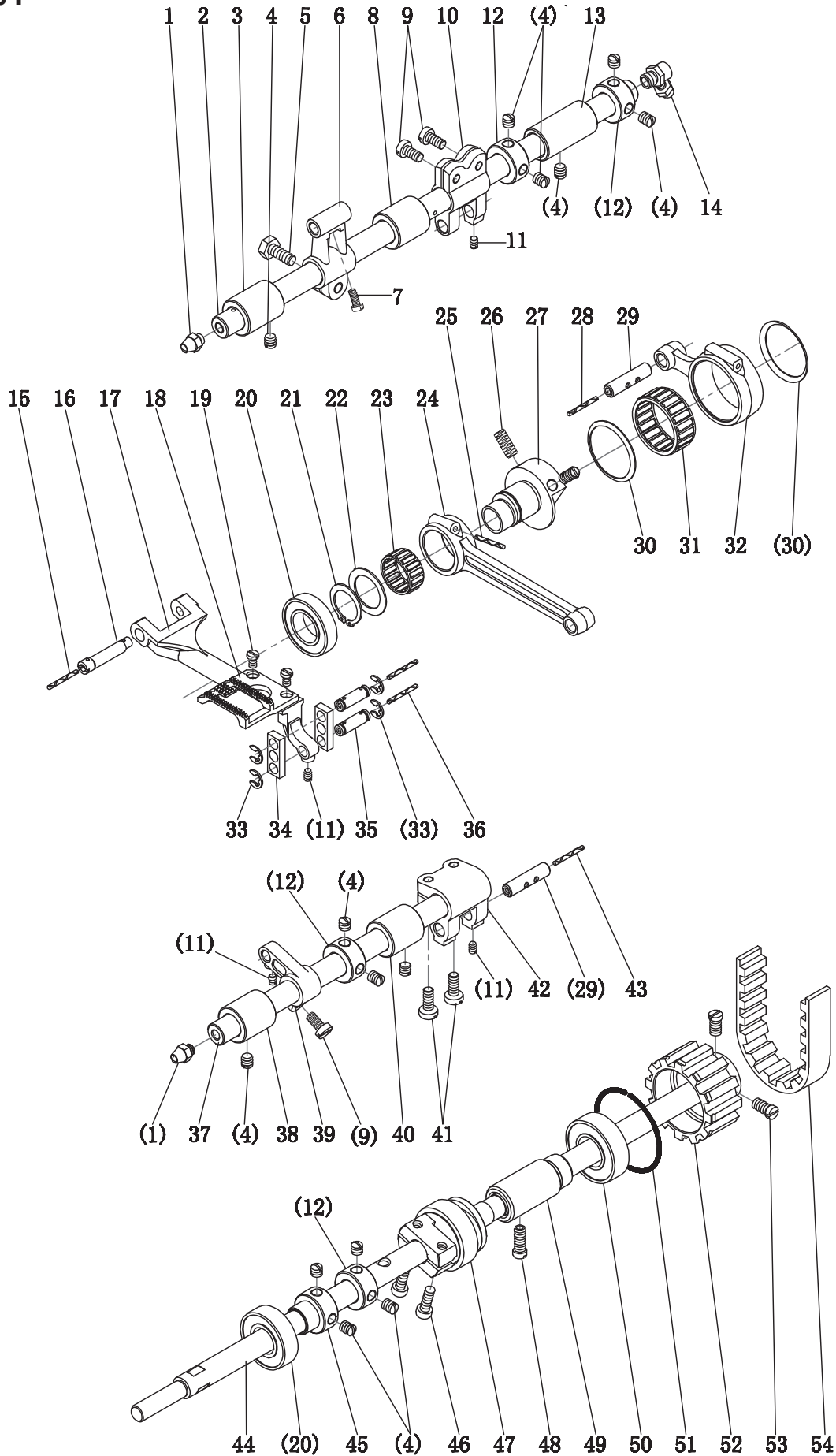

## Sezione F

| Numero<br>Number<br>Nombre<br>Număr | Codice Ricambio<br>Part Code<br>Pièce Code<br>Piese Cod | Quantità<br>Quantity<br>Montant<br>Sumă |        |
|-------------------------------------|---|---|--------|
|                                     |   | N24-A                                   | N24-AR |
| F01                                 | 7.02.16.067   | 2                                       | 2      |
| F02                                 | 7.02.03.079   | 1                                       | 1      |
| F03                                 | 7.02.08.103   | 1                                       | 1      |
| F04                                 | 7.02.15.428   | 12                                      | 14     |
| F05                                 | 7.02.15.448   | 1                                       | 1      |
| F06                                 | 7.02.05.081   | 1                                       | 1      |
| F07                                 | 7.02.15.408   | 1                                       | 1      |
| F08                                 | 7.02.08.104   | 1                                       | 1      |
| F09                                 | 7.02.15.430   | 3                                       | 3      |
| F10                                 | 7.02.06.038   | 1                                       | 1      |
| F11                                 | 7.02.15.391   | 4                                       | 4      |
| F12                                 | 7.02.09.030   | 3                                       | 4      |
| F13                                 | 7.02.08.105   | 1                                       | 1      |
| F14                                 | 7.02.16.072   | 1                                       | 1      |
| F15                                 |   | 2                                       | 2      |
| F16                                 | 7.02.10.097   | 1                                       | 1      |
| F17                                 | 7.02.02.090   | 1                                       | 1      |
| F18                                 | 7.02.02.087   | 1                                       | 1      |
| F19                                 | 7.02.15.433   | 2                                       | 2      |
| F20                                 | 7.02.04.028   | 2                                       | 2      |
| F21                                 | 7.02.18.079   | 1                                       | 1      |
| F22                                 | 7.02.18.080   | 1                                       | 1      |
| F23                                 | 7.02.04.030   | 1                                       | 1      |
| F24                                 | 7.02.05.082   | 1                                       | 1      |
| F25                                 |   | 1                                       | 1      |
| F26                                 | 7.02.15.050   | 2                                       | 2      |
| F27                                 | 7.02.07.055   | 1                                       | 1      |
| F28                                 |   | 1                                       | 1      |
| F29                                 | 7.02.10.096   | 2                                       | 2      |
| F30                                 | 7.02.18.082   | 2                                       | 2      |
| F31                                 | 7.02.04.029   | 1                                       | 1      |
| F32                                 | 7.02.05.083   | 1                                       | 1      |
| F33                                 | 7.02.18.031   | 4                                       | 4      |
| F34                                 | 7.02.11.065   | 2                                       | 2      |

**N.B.** Per effettuare un ordine è necessario indicare il **NUMERO** e il **CODICE RICAMBIO** indicati nella tabella.

## Sezione F

| Numero<br>Number<br>Nombre<br>Număr | Codice Ricambio<br>Part Code<br>Pièce Code<br>Piese Cod | Quantità<br>Quantity<br>Montant<br>Sumă |        |
|-------------------------------------|---|---|--------|
|                                     |   | N24-A                                   | N24-AR |
| F35                                 | 7.02.10.095   | 2                                       | 2      |
| F36                                 |   | 1                                       | 1      |
| F37                                 | 7.02.03.080   | 1                                       | 1      |
| F38                                 | 7.02.08.108   | 1                                       | 1      |
| F39                                 | 7.02.05.084   | 1                                       | 1      |
| F40                                 | 7.02.08.109   | 1                                       | 1      |
| F41                                 | 7.02.15.389   | 2                                       | 2      |
| F42                                 | 7.02.06.040   | 1                                       | 1      |
| F43                                 |   | 1                                       | 1      |
| F44                                 | 7.02.03.078   | 1                                       | 1      |
| F45                                 | 7.02.08.107   | 1                                       | 1      |
| F46                                 | 7.02.15.058   |   | 2      |
| F47                                 | 7.02.06.080   |   | 1      |
| F48                                 | 7.02.15.437   | 1                                       | 1      |
| F49                                 | 7.02.08.106   | 1                                       | 1      |
| F50                                 | 7.02.04.024   | 1                                       | 1      |
| F51                                 | 7.02.18.081   | 1                                       | 1      |
| F52                                 | 7.02.07.056   | 1                                       | 1      |
| F53                                 | 7.02.15.431   | 2                                       | 2      |
| F54                                 | 7.02.07.052   | 1                                       | 1      |

**N.B.** Per effettuare un ordine è necessario indicare il **NUMERO** e il **CODICE RICAMBIO** indicati nella tabella.

Sezione G

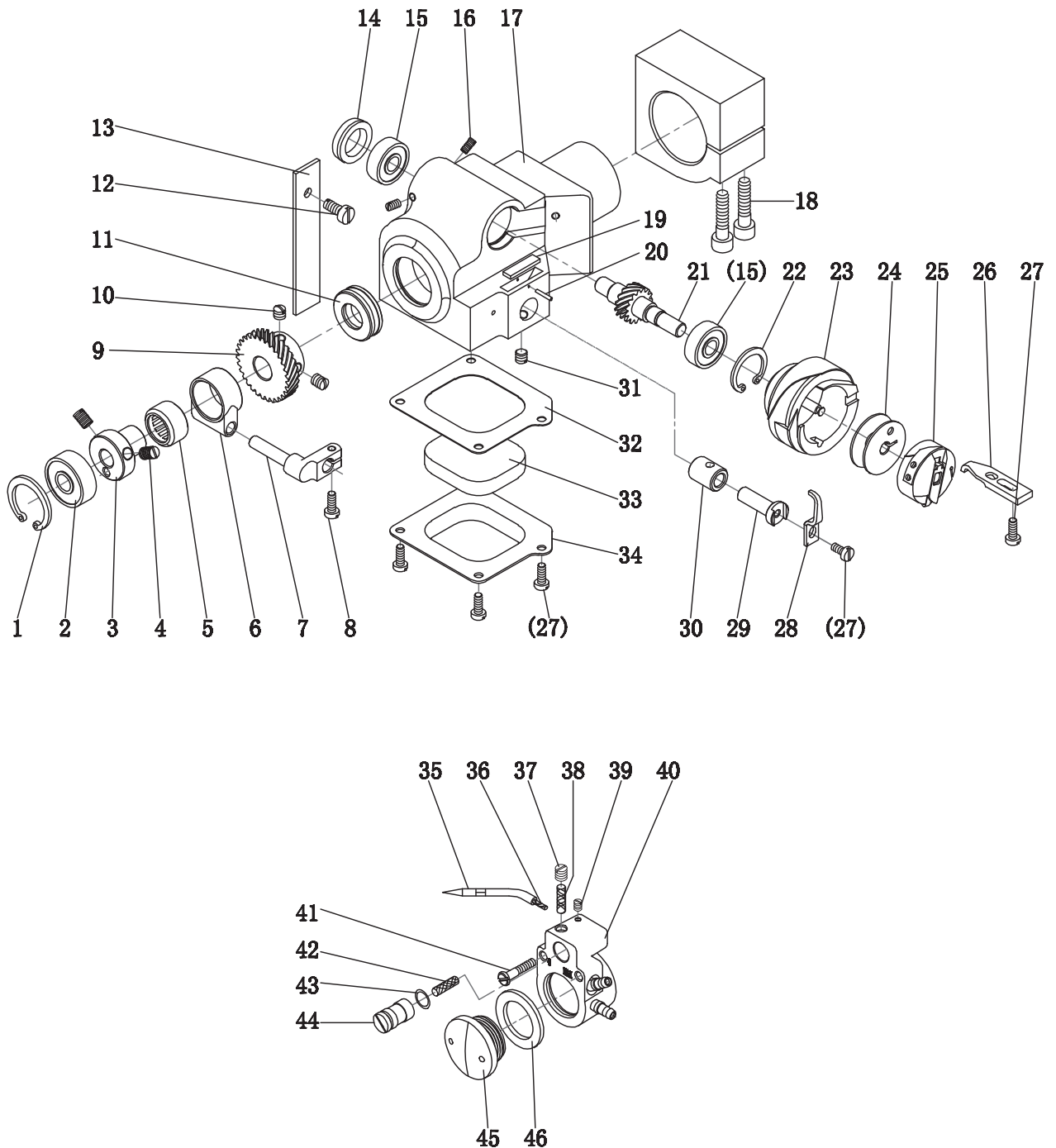

**N.B.** Per effettuare un ordine è necessario indicare il **CODICE RICAMBIO** indicato nelle tabelle seguenti →

## Sezione G

| Numero<br>Number<br>Nombre<br>Număr | Codice Ricambio<br>Part Code<br>Pièce Code<br>Piese Cod | Quantità<br>Quantity<br>Montant<br>Sumă |        |
|-------------------------------------|---|---|--------|
|                                     |   | N24-A                                   | N24-AR |
| G01                                 | 7.02.18.083   | 1                                       | 1      |
| G02                                 | 7.02.04.031   | 1                                       | 1      |
| G03                                 | 7.02.06.041   | 1                                       | 1      |
| G04                                 | 7.02.15.434   | 2                                       | 2      |
| G05                                 | 7.02.04.033   | 1                                       | 1      |
| G06                                 | 7.02.08.112   | 1                                       | 1      |
| G07                                 | 7.02.08.111   | 1                                       | 1      |
| G08                                 | 7.02.15.017   | 1                                       | 1      |
| G09                                 | 7.02.07.058   | 1                                       | 1      |
| G10                                 | 7.02.15.126   | 2                                       | 2      |
| G11                                 | 7.02.04.026   | 1                                       | 1      |
| G12                                 | 7.02.15.439   | 1                                       | 1      |
| G13                                 |   | 1                                       | 1      |
| G14                                 | 7.02.09.031   | 1                                       | 1      |
| G15                                 | 7.02.04.032   | 2                                       | 2      |
| G16                                 | 7.02.15.438   | 2                                       | 2      |
| G17                                 | 7.02.13.046   | 1                                       | 1      |
| G18                                 | 7.02.15.445   | 2                                       | 2      |
| G19                                 |   | 1                                       | 1      |
| G20                                 | 7.02.10.098   | 1                                       | 1      |
| G21                                 | 7.02.07.057   | 1                                       | 1      |
| G22                                 | 7.02.18.027   | 1                                       | 1      |
| G23                                 | 7.02.02.092   | 1                                       | 1      |
| G24                                 | 7.02.21.144   | 1                                       | 1      |
| G25                                 |   | 1                                       | 1      |
| G26                                 | 7.02.02.094   | 1                                       | 1      |
| G27                                 | 7.02.15.006   | 5                                       | 5      |
| G28                                 | 7.02.02.091   | 1                                       | 1      |
| G29                                 | 7.02.10.099   | 1                                       | 1      |
| G30                                 | 7.02.08.110   | 1                                       | 1      |
| G31                                 | 7.02.15.440   | 1                                       | 1      |
| G32                                 | 7.02.18.084   | 1                                       | 1      |
| G33                                 |   | 1                                       | 1      |
| G34                                 | 7.02.13.047   | 1                                       | 1      |

**N.B.** Per effettuare un ordine è necessario indicare il **NUMERO** e il **CODICE RICAMBIO** indicati nella tabella.

## Sezione G

| Numero<br>Number<br>Nombre<br>Număr | Codice Ricambio<br>Part Code<br>Pièce Code<br>Piese Cod | Quantità<br>Quantity<br>Montant<br>Sumă |        |
|-------------------------------------|---|---|--------|
|                                     |   | N24-A                                   | N24-AR |
| G35                                 | 7.02.16.075   | 1                                       | 1      |
| G36                                 | 7.02.16.043   | 1                                       | 1      |
| G37                                 | 7.02.15.441   | 1                                       | 1      |
| G38                                 | 7.02.16.094   | 1                                       | 1      |
| G39                                 | 7.02.15.406   | 1                                       | 1      |
| G40                                 | 7.02.13.048   | 1                                       | 1      |
| G41                                 | 7.02.15.442   | 1                                       | 1      |
| G42                                 |   | 1                                       | 1      |
| G43                                 |   | 1                                       | 1      |
| G44                                 |   | 1                                       | 1      |
| G45                                 | 7.02.16.069   | 1                                       | 1      |
| G46                                 | 7.02.16.071   | 1                                       | 1      |

**N.B.** Per effettuare un ordine è necessario indicare il **NUMERO** e il **CODICE RICAMBIO** indicati nella tabella.

**Sezione H**

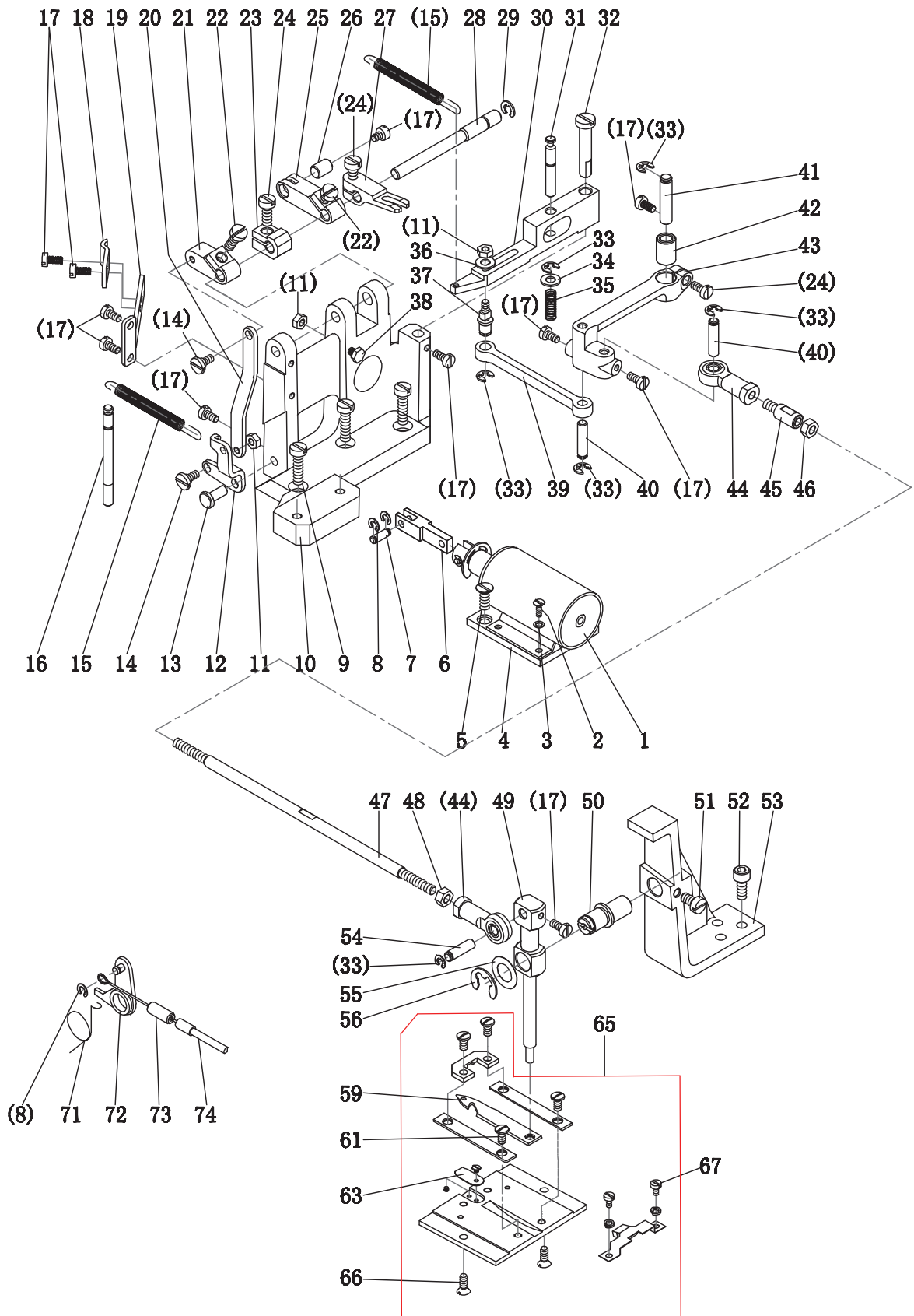

**N.B.** Per effettuare un ordine è necessario indicare il **CODICE RICAMBIO** indicato nelle tabelle seguenti →

## Sezione H

| Numero<br>Number<br>Nombre<br>Număr | Codice Ricambio<br>Part Code<br>Pièce Code<br>Piese Cod | Quantità<br>Quantity<br>Montant<br>Sumă |        |
|-------------------------------------|---|---|--------|
|                                     |   | N24-A                                   | N24-AR |
| H01                                 | 7.02.19.032   |   | 1      |
| H02                                 | 7.02.15.037   |   | 4      |
| H03                                 | 7.02.18.123   |   | 4      |
| H04                                 | 7.02.17.125   |   | 1      |
| H05                                 | 7.02.15.032   |   | 2      |
| H06                                 | 7.02.05.163   |   | 1      |
| H07                                 | 7.02.10.136   |   | 1      |
| H08                                 | 7.02.18.024   |   | 3      |
| H09                                 | 7.02.15.096   |   | 3      |
| H10                                 | 7.02.13.073   |   | 1      |
| H11                                 | 7.02.15.268   |   | 3      |
| H12                                 | 7.02.06.075   |   | 1      |
| H13                                 | 7.02.10.137   |   | 1      |
| H14                                 | 7.02.15.097   |   | 2      |
| H15                                 | 7.02.17.018   |   | 2      |
| H16                                 | 7.02.10.144   |   | 1      |
| H17                                 | 7.02.15.006   |   | 11     |
| H18                                 | 7.02.11.101   |   | 1      |
| H19                                 | 7.02.11.100   |   | 1      |
| H20                                 | 7.02.05.172   |   | 1      |
| H21                                 | 7.02.06.076   |   | 1      |
| H22                                 | 7.02.15.416   |   | 2      |
| H23                                 | 7.02.12.073   |   | 1      |
| H24                                 | 7.02.15.430   |   | 3      |
| H25                                 | 7.02.06.077   |   | 1      |
| H26                                 | 7.02.16.122   |   | 1      |
| H27                                 | 7.02.06.078   |   | 1      |
| H28                                 | 7.02.03.111   |   | 1      |
| H29                                 | 7.02.18.039   |   | 1      |
| H30                                 | 7.02.06.079   |   | 1      |
| H31                                 | 7.02.10.139   |   | 1      |
| H32                                 | 7.02.10.138   |   | 1      |
| H33                                 | 7.02.18.031   |   | 6      |
| H34                                 | 7.02.18.016   |   | 1      |

**N.B.** Per effettuare un ordine è necessario indicare il **NUMERO** e il **CODICE RICAMBIO** indicati nella tabella.



## Sezione H

| Numero<br>Number<br>Nombre<br>Număr | Codice Ricambio<br>Part Code<br>Pièce Code<br>Piese Cod | Quantità<br>Quantity<br>Montant<br>Sumă |        |
|-------------------------------------|---|---|--------|
|                                     |   | N24-A                                   | N24-AR |
| H35                                 | 7.02.17.019   |   | 1      |
| H36                                 | 7.02.18.071   |   | 1      |
| H37                                 | 7.02.15.099   |   | 1      |
| H38                                 | 7.02.15.098   |   | 1      |
| H39                                 | 7.02.05.173   |   | 1      |
| H40                                 | 7.02.10.140   |   | 2      |
| H41                                 | 7.02.10.141   |   | 1      |
| H42                                 | 7.02.08.039   |   | 1      |
| H43                                 | 7.02.05.177   |   | 1      |
| H44                                 | 7.02.05.093   |   | 2      |
| H45                                 | 7.02.10.193   |   | 1      |
| H46                                 | 7.02.15.622   |   | 1      |
| H47                                 | 7.02.05.171   |   | 1      |
| H48                                 | 7.02.15.068   |   | 1      |
| H49                                 | 7.02.05.174   |   | 1      |
| H50                                 | 7.02.10.143   |   | 1      |
| H51                                 | 7.02.15.056   |   | 1      |
| H52                                 | 7.02.15.053   |   | 3      |
| H53                                 | 7.02.13.074   |   | 1      |
| H54                                 | 7.02.10.142   |   | 1      |
| H55                                 | 7.02.18.059   |   | 1      |
| H56                                 | 7.02.21.085   |   | 1      |
| H59                                 | 7.02.20.030   |   | 1      |
| H61                                 | 7.02.15.100   |   | 2      |
| H63                                 | 7.02.20.031   |   | 1      |
| H65                                 | 7.02.02.073   |   | 1      |
| H66                                 | 7.02.15.388   |   | 2      |
| H67                                 | 7.02.15.101   |   | 2      |
| H71                                 | 7.02.17.032   |   | 1      |
| H72                                 | 7.02.01.058   |   | 1      |
| H73                                 | 7.02.10.145   |   | 1      |
| H74                                 | 7.02.01.060   |   | 1      |

**N.B.** Per effettuare un ordine è necessario indicare il **NUMERO** e il **CODICE RICAMBIO** indicati nella tabella.

Sezione I

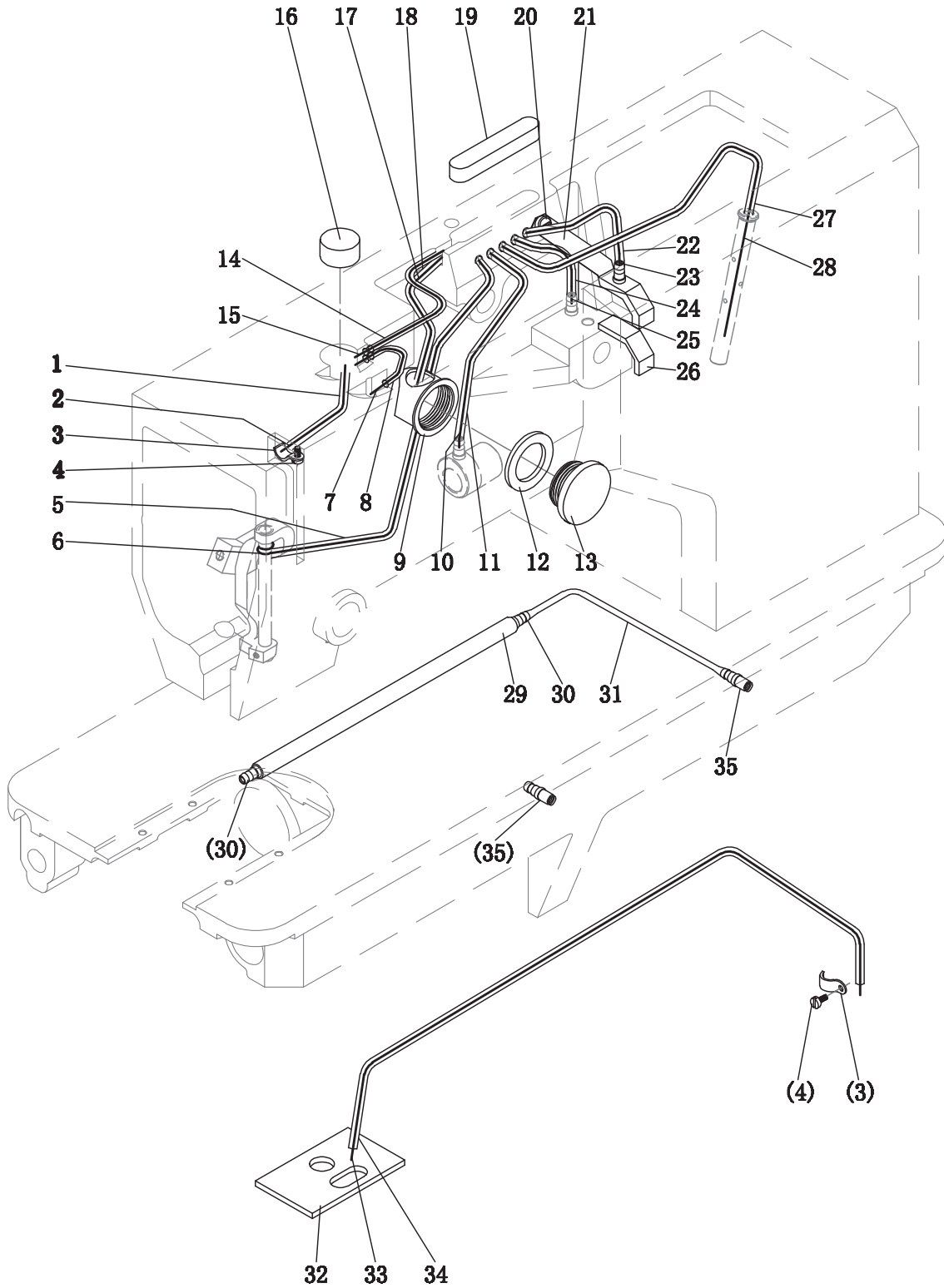

**N.B.** Per effettuare un ordine è necessario indicare il **CODICE RICAMBIO** indicato nelle tabelle seguenti →

## Sezione I

| Numero<br>Number<br>Nombre<br>Număr | Codice Ricambio<br>Part Code<br>Pièce Code<br>Piese Cod | Quantità<br>Quantity<br>Montant<br>Sumă |        |
|-------------------------------------|---|---|--------|
|                                     |   | N24-A                                   | N24-AR |
| I01                                 |   | 1                                       | 1      |
| I02                                 |   | 1                                       | 1      |
| I03                                 | 7.02.17.029   | 2                                       | 2      |
| I04                                 | 7.02.15.037   | 2                                       | 2      |
| I05                                 |   | 1                                       | 1      |
| I06                                 |   | 1                                       | 1      |
| I07                                 |   | 1                                       | 1      |
| I08                                 |   | 1                                       | 1      |
| I09                                 | 7.02.16.070   | 1                                       | 1      |
| I10                                 |   | 1                                       | 1      |
| I11                                 |   | 1                                       | 1      |
| I12                                 | 7.02.16.071   | 1                                       | 1      |
| I13                                 | 7.02.16.069   | 1                                       | 1      |
| I14                                 |   | 1                                       | 1      |
| I15                                 |   | 1                                       | 1      |
| I16                                 |   | 2                                       | 2      |
| I17                                 |   | 1                                       | 1      |
| I18                                 |   | 1                                       | 1      |
| I19                                 |   | 1                                       | 1      |
| I20                                 | 7.02.15.044   | 1                                       | 1      |
| I21                                 | 7.02.17.093   | 1                                       | 1      |
| I22                                 |   | 1                                       | 1      |
| I23                                 |   | 1                                       | 1      |
| I24                                 |   | 1                                       | 1      |
| I25                                 |   | 1                                       | 1      |
| I26                                 |   | 1                                       | 1      |
| I27                                 |   | 1                                       | 1      |
| I28                                 |   | 1                                       | 1      |
| I29                                 | 7.02.16.073   | 1                                       | 1      |
| I30                                 | 7.02.16.060   | 2                                       | 2      |
| I31                                 |   | 1                                       | 1      |
| I32                                 |   | 1                                       | 1      |
| I33                                 |   | 1                                       | 1      |
| I34                                 |   | 1                                       | 1      |
| I35                                 | 7.02.16.059   | 2                                       | 2      |

**N.B.** Per effettuare un ordine è necessario indicare il **NUMERO** e il **CODICE RICAMBIO** indicati nella tabella.

Sezione J

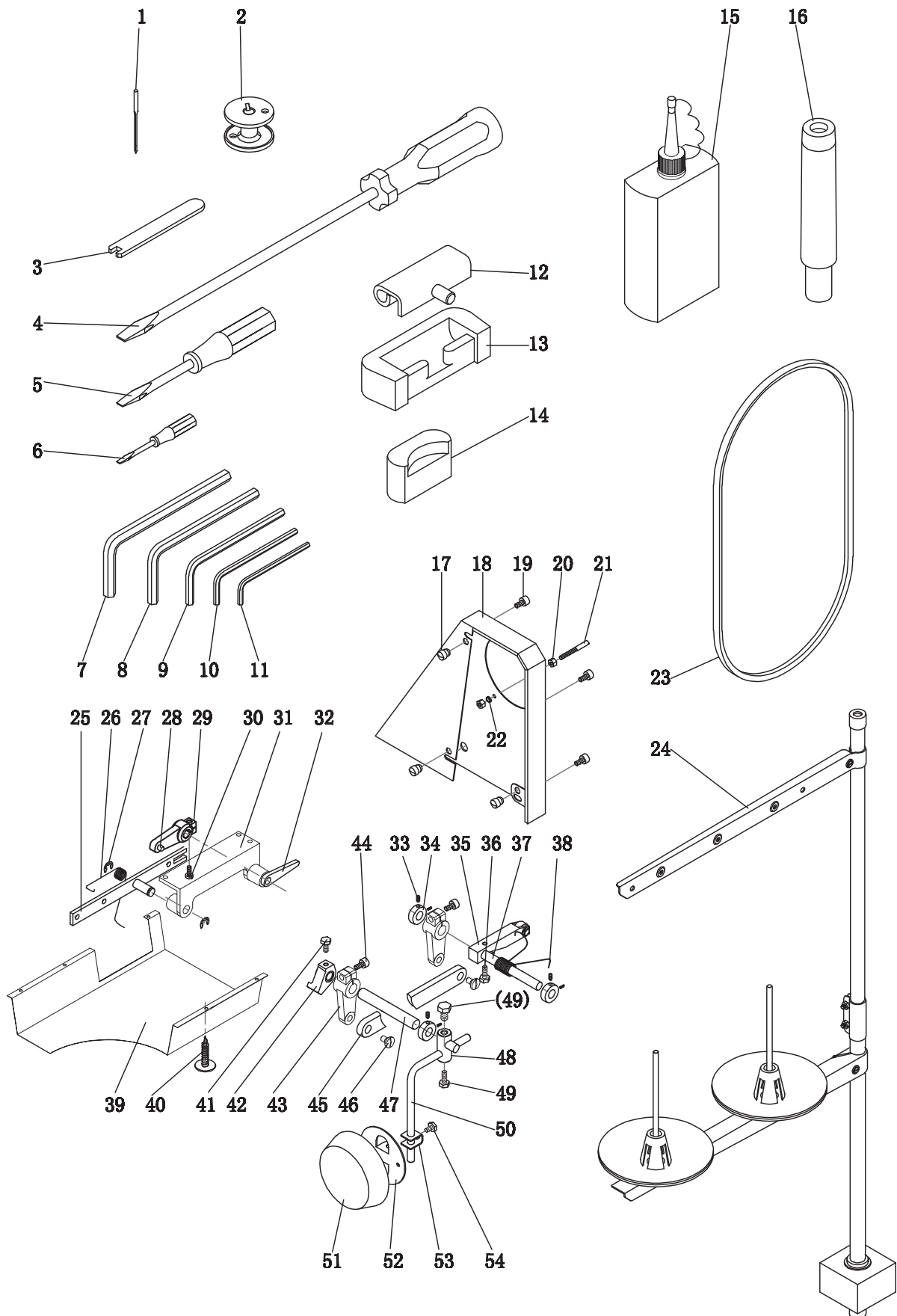

**N.B.** Per effettuare un ordine è necessario indicare il **CODICE RICAMBIO** indicato nelle tabelle seguenti →

## Sezione J

| Numero<br>Number<br>Nombre<br>Număr | Codice Ricambio<br>Part Code<br>Pièce Code<br>Piese Cod | Quantità<br>Quantity<br>Montant<br>Sumă |        |
|-------------------------------------|---|---|--------|
|                                     |   | N24-A                                   | N24-AR |
| J01                                 | 7.02.21.140   | 4                                       | 4      |
| J02                                 | 7.02.21.144   | 4                                       | 4      |
| J03                                 | 7.02.21.142   | 1                                       | 1      |
| J04                                 | 7.02.21.003   | 1                                       | 1      |
| J05                                 | 7.02.21.002   | 1                                       | 1      |
| J06                                 | 7.02.21.001   | 1                                       | 1      |
| J07                                 | 7.02.21.238   |   | 1      |
| J08                                 | 7.02.21.100   | 1                                       | 1      |
| J09                                 | 7.02.21.099   |   | 1      |
| J10                                 | 7.02.20.209   |   | 1      |
| J11                                 | 7.02.21.299   |   | 1      |
| J12                                 | 7.02.21.080   | 2                                       | 2      |
| J13                                 | 7.02.21.079   | 2                                       | 2      |
| J14                                 | 7.02.21.291   | 2                                       | 2      |
| J15                                 | 7.02.21.008   | 1                                       | 1      |
| J16                                 | 7.02.21.147   | 1                                       | 1      |
| J17                                 | 7.02.18.077   | 3                                       | 3      |
| J18                                 | 7.02.21.136   | 1                                       | 1      |
| J19                                 | 7.02.15.444   | 3                                       | 3      |
| J20                                 | 7.02.21.138   | 2                                       | 2      |
| J21                                 | 7.02.21.137   | 1                                       | 1      |
| J22                                 | 7.02.21.139   | 1                                       | 1      |
| J23                                 | 7.02.21.095   | 1                                       | 1      |
| J24                                 | 7.02.21.050   | 1                                       | 1      |
| J25                                 | 7.02.21.171   | 1                                       |        |
| J26                                 | 7.02.21.172   | 1                                       |        |
| J27                                 | 7.02.18.021   | 3                                       |        |
| J28                                 | 7.02.21.175   | 1                                       |        |
| J29                                 | 7.02.21.173   | 1                                       |        |
| J30                                 | 7.02.21.174   | 1                                       |        |
| J31                                 | 7.02.21.176   | 1                                       |        |
| J32                                 | 7.02.21.164   | 1                                       | 1      |
| J33                                 | 7.02.21.162   | 1                                       |        |
| J34                                 | 7.02.21.165   | 1                                       |        |

**N.B.** Per effettuare un ordine è necessario indicare il **NUMERO** e il **CODICE RICAMBIO** indicati nella tabella.

Sezione J

| Numero<br>Number<br>Nombre<br>Număr | Codice Ricambio<br>Part Code<br>Pièce Code<br>Piese Cod | Quantità<br>Quantity<br>Montant<br>Sumă |        |
|-------------------------------------|---|---|--------|
|                                     |   | N24-A                                   | N24-AR |
| J35                                 | 7.02.21.153   | 1                                       |        |
| J36                                 |   | 1                                       |        |
| J37                                 | 7.02.21.168   | 1                                       |        |
| J38                                 | 7.02.21.150   | 1                                       |        |
| J39                                 | 7.02.21.167   | 1                                       |        |
| J40                                 | 7.02.21.169   | 1                                       |        |
| J41                                 | 7.02.21.170   | 1                                       |        |
| J42                                 | 7.02.21.160   | 1                                       |        |
| J43                                 | 7.02.21.070   | 1                                       |        |
| J44                                 | 7.02.21.069   | 1                                       |        |
| J45                                 | 7.02.21.067   | 1                                       |        |
| J46                                 | 7.02.21.068   | 1                                       |        |
| J47                                 | 7.02.21.157   | 7                                       | 7      |

**N.B.** Per effettuare un ordine è necessario indicare il **NUMERO** e il **CODICE RICAMBIO** indicati nella tabella.

**Sezione K**

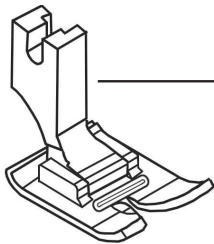
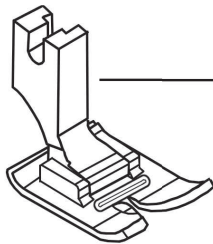
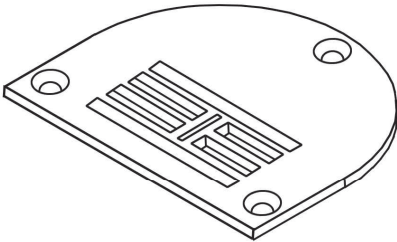
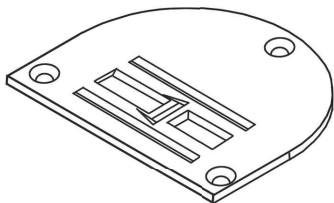
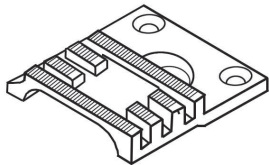
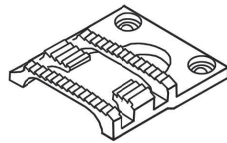
| Equipaggiamento per cuciture di<br>assemblaggio versione "A/B" per materiali<br>medio-pesanti                                  | Equipaggiamento per cuciture di<br>assemblaggio versione "C" per materiali<br>pesanti   |
|--|---|
|  <p style="text-align: right;"><b>2</b></p>   |  <p style="text-align: right;"><b>2</b></p>   |
|  <p style="text-align: right;"><b>3</b></p>  |  <p style="text-align: right;"><b>5</b></p>  |
|  <p style="text-align: right;"><b>4</b></p> |  <p style="text-align: right;"><b>6</b></p> |

| Numero<br>Number<br>Nombre<br>Număr | Codice Ricambio<br>Part Code<br>Pièce Code<br>Cod Piese | Versione<br>Version<br>Version<br>Versiune |
|-------------------------------------|---|--|
| 2                                   | 980031602   | A/B - Materiali medio-pesanti              |
| 3                                   | 80811699  | A/B - Materiali medio-pesanti              |
| 4                                   | 80651472  | A/B - Materiali medio-pesanti              |
| 5                                   | 80811634  | C - Materiali pesanti                      |
| 6                                   | 80651336  | C - Materiali pesanti                      |

**N.B.** Per effettuare un ordine è necessario indicare il **NUMERO** e il **CODICE RICAMBIO** indicati nella tabella.

| <b>Cod.</b>   | <b>No.</b> | <b>Cod.</b> | <b>No.</b> | <b>Cod.</b> | <b>No.</b> | <b>Cod.</b> | <b>No.</b> | <b>Cod.</b> | <b>No.</b> |
|---------------|------------|-------------|------------|-------------|------------|-------------|------------|-------------|------------|
| 7.01.02.013   | A30/1      | 7.02.03.076 | E24        | 7.02.05.081 | F06        | 7.02.07.055 | F27        | 7.02.10.091 | B01        |
| 7.02.01.038   | A30        | 7.02.03.077 | E17        | 7.02.05.082 | F24        | 7.02.07.056 | F52        | 7.02.10.092 | D05        |
| 7.02.01.039   | C04        | 7.02.03.078 | F44        | 7.02.05.083 | F32        | 7.02.07.057 | G21        | 7.02.10.093 | C18        |
| 7.02.01.04001 | D39        | 7.02.03.079 | F02        | 7.02.05.084 | F39        | 7.02.07.058 | G09        | 7.02.10.094 | C39        |
| 7.02.01.04101 | C48        | 7.02.03.080 | F37        | 7.02.05.093 | H44        | 7.02.07.059 | B35        | 7.02.10.095 | F35        |
| 7.02.01.04102 | C41        | 7.02.03.111 | H28        | 7.02.05.163 | H06        | 7.02.07.071 | E46        | 7.02.10.096 | F29        |
| 7.02.01.04103 | C42        | 7.02.03.112 | E50        | 7.02.05.171 | H47        | 7.02.08.039 | H42        | 7.02.10.097 | F16        |
| 7.02.01.04104 | C43        | 7.02.04.024 | B33        | 7.02.05.172 | H20        | 7.02.08.040 | D25        | 7.02.10.098 | G20        |
| 7.02.01.04106 | C45        | 7.02.04.024 | E31        | 7.02.05.173 | H39        | 7.02.08.095 | B34        | 7.02.10.099 | G29        |
| 7.02.01.04201 | E32        | 7.02.04.024 | F50        | 7.02.05.174 | H49        | 7.02.08.096 | C08        | 7.02.10.136 | H07        |
| 7.02.01.04202 | E33        | 7.02.04.026 | C23        | 7.02.05.175 | E36        | 7.02.08.097 | C10        | 7.02.10.137 | H13        |
| 7.02.01.04203 | E34        | 7.02.04.026 | G11        | 7.02.05.176 | E49        | 7.02.08.098 | D13        | 7.02.10.138 | H32        |
| 7.02.01.04204 | E35        | 7.02.04.027 | B48        | 7.02.05.177 | H43        | 7.02.08.099 | C31        | 7.02.10.139 | H31        |
| 7.02.01.044   | A40        | 7.02.04.028 | F20        | 7.02.05.216 | E15        | 7.02.08.100 | C32        | 7.02.10.140 | H40        |
| 7.02.01.058   | H72        | 7.02.04.029 | F31        | 7.02.06.035 | B29        | 7.02.08.101 | C11        | 7.02.10.141 | H41        |
| 7.02.01.059   | E70        | 7.02.04.030 | F23        | 7.02.06.037 | C26        | 7.02.08.102 | B40        | 7.02.10.142 | H54        |
| 7.02.01.060   | H74        | 7.02.04.031 | G02        | 7.02.06.038 | F10        | 7.02.08.103 | F03        | 7.02.10.143 | H50        |
| 7.02.02.073   | H65        | 7.02.04.032 | G15        | 7.02.06.039 | E29        | 7.02.08.104 | F08        | 7.02.10.144 | H16        |
| 7.02.02.085   | A25        | 7.02.04.033 | G05        | 7.02.06.040 | F42        | 7.02.08.105 | F13        | 7.02.10.145 | H73        |
| 7.02.02.086   | A26        | 7.02.04.036 | C61        | 7.02.06.041 | G03        | 7.02.08.106 | F49        | 7.02.10.146 | D32        |
| 7.02.02.087   | F18        | 7.02.05.063 | D21        | 7.02.06.075 | H12        | 7.02.08.107 | F45        | 7.02.10.147 | E56        |
| 7.02.02.088   | B10        | 7.02.05.064 | B26        | 7.02.06.076 | H21        | 7.02.08.108 | F38        | 7.02.10.148 | E51        |
| 7.02.02.089   | D18        | 7.02.05.065 | B18        | 7.02.06.077 | H25        | 7.02.08.109 | F40        | 7.02.10.149 | E40        |
| 7.02.02.090   | F17        | 7.02.05.066 | B03        | 7.02.06.078 | H27        | 7.02.08.110 | G30        | 7.02.10.193 | H45        |
| 7.02.02.091   | G28        | 7.02.05.068 | D11        | 7.02.06.079 | H30        | 7.02.08.111 | G07        | 7.02.11.059 | A01        |
| 7.02.02.092   | G23        | 7.02.05.069 | D37        | 7.02.06.080 | F47        | 7.02.08.112 | G06        | 7.02.11.060 | A05        |
| 7.02.02.094   | G26        | 7.02.05.070 | C64        | 7.02.06.081 | D30        | 7.02.09.030 | C21        | 7.02.11.061 | A29        |
| 7.02.03.070   | B43        | 7.02.05.071 | C62        | 7.02.06.083 | E41        | 7.02.09.030 | F12        | 7.02.11.062 | A27        |
| 7.02.03.071   | B11        | 7.02.05.076 | C19        | 7.02.07.050 | C25        | 7.02.09.031 | G14        | 7.02.11.063 | A11        |
| 7.02.03.072   | D15        | 7.02.05.077 | C28        | 7.02.07.051 | B41        | 7.02.09.032 | B37        | 7.02.11.064 | B50        |
| 7.02.03.073   | D22        | 7.02.05.078 | E20        | 7.02.07.052 | F54        | 7.02.10.088 | A23        | 7.02.11.065 | F34        |
| 7.02.03.074   | C30        | 7.02.05.079 | E16        | 7.02.07.053 | B44        | 7.02.10.089 | B25        | 7.02.11.079 | E69        |
| 7.02.03.075   | C16        | 7.02.05.080 | E21        | 7.02.07.054 | B49        | 7.02.10.090 | B13        | 7.02.11.095 | D28        |



| <b>Cod.</b>   | <b>No.</b> | <b>Cod.</b> | <b>No.</b> | <b>Cod.</b> | <b>No.</b> | <b>Cod.</b> | <b>No.</b> | <b>Cod.</b> | <b>No.</b> |
|---------------|------------|-------------|------------|-------------|------------|-------------|------------|-------------|------------|
| 7.02.11.100   | H19        | 7.02.15.006 | E04        | 7.02.15.106 | E55        | 7.02.15.408 | F07        | 7.02.15.431 | F53        |
| 7.02.11.101   | H18        | 7.02.15.006 | G27        | 7.02.15.107 | E47        | 7.02.15.409 | B12        | 7.02.15.432 | B51        |
| 7.02.11.104   | E59        | 7.02.15.006 | H17        | 7.02.15.108 | E48        | 7.02.15.410 | C09        | 7.02.15.433 | F19        |
| 7.02.12.045   | D07        | 7.02.15.007 | E61        | 7.02.15.126 | B42        | 7.02.15.411 | B02        | 7.02.15.434 | G04        |
| 7.02.12.046   | C57        | 7.02.15.017 | E13        | 7.02.15.126 | G10        | 7.02.15.411 | D14        | 7.02.15.436 | E30        |
| 7.02.12.047   | E03        | 7.02.15.017 | G08        | 7.02.15.268 | E38        | 7.02.15.412 | B14        | 7.02.15.437 | F48        |
| 7.02.12.049   | E19        | 7.02.15.032 | H05        | 7.02.15.268 | H11        | 7.02.15.414 | D01        | 7.02.15.438 | G16        |
| 7.02.12.050   | E26        | 7.02.15.037 | B22        | 7.02.15.388 | A02        | 7.02.15.415 | D02        | 7.02.15.439 | G12        |
| 7.02.12.073   | H23        | 7.02.15.037 | H02        | 7.02.15.388 | H66        | 7.02.15.416 | C50        | 7.02.15.440 | G31        |
| 7.02.12.081   | D33        | 7.02.15.037 | I04        | 7.02.15.389 | A28        | 7.02.15.416 | D36        | 7.02.15.441 | G37        |
| 7.02.12.135   | E09        | 7.02.15.044 | I20        | 7.02.15.389 | F41        | 7.02.15.416 | E22        | 7.02.15.442 | G41        |
| 7.02.13.043   | C03        | 7.02.15.048 | D31        | 7.02.15.390 | A20        | 7.02.15.416 | H22        | 7.02.15.443 | C13        |
| 7.02.13.044   | C49        | 7.02.15.049 | C15        | 7.02.15.391 | A13        | 7.02.15.417 | C65        | 7.02.15.444 | J19        |
| 7.02.13.045   | C52        | 7.02.15.050 | F26        | 7.02.15.391 | C06        | 7.02.15.417 | D08        | 7.02.15.445 | G18        |
| 7.02.13.046   | G17        | 7.02.15.053 | D27        | 7.02.15.391 | F11        | 7.02.15.418 | D12        | 7.02.15.446 | C35        |
| 7.02.13.047   | G34        | 7.02.15.053 | E42        | 7.02.15.392 | A15        | 7.02.15.419 | D17        | 7.02.15.447 | E28        |
| 7.02.13.048   | G40        | 7.02.15.053 | H52        | 7.02.15.393 | A10        | 7.02.15.420 | D41        | 7.02.15.448 | F05        |
| 7.02.13.072   | E67        | 7.02.15.056 | B19        | 7.02.15.394 | D20        | 7.02.15.420 | E64        | 7.02.15.449 | C36        |
| 7.02.13.073   | H10        | 7.02.15.056 | H51        | 7.02.15.395 | B07        | 7.02.15.421 | C63        | 7.02.15.450 | C60        |
| 7.02.13.074   | H53        | 7.02.15.058 | F46        | 7.02.15.396 | B27        | 7.02.15.422 | C67        | 7.02.15.451 | C59        |
| 7.02.13.185   | E11        | 7.02.15.068 | D35        | 7.02.15.397 | B28        | 7.02.15.423 | C56        | 7.02.15.622 | H46        |
| 7.02.13.186   | E12        | 7.02.15.068 | E44        | 7.02.15.398 | B30        | 7.02.15.424 | C58        | 7.02.16.043 | B17        |
| 7.02.14.025   | A19        | 7.02.15.068 | H48        | 7.02.15.399 | B32        | 7.02.15.424 | E27        | 7.02.16.043 | C38        |
| 7.02.14.026   | A21        | 7.02.15.088 | E54        | 7.02.15.400 | B20        | 7.02.15.425 | C47        | 7.02.16.043 | F43        |
| 7.02.14.027   | A18        | 7.02.15.089 | E53        | 7.02.15.401 | B21        | 7.02.15.426 | C34        | 7.02.16.043 | G36        |
| 7.02.14.028   | A17        | 7.02.15.096 | H09        | 7.02.15.403 | B24        | 7.02.15.427 | C33        | 7.02.16.056 | C37        |
| 7.02.14.029   | A14        | 7.02.15.097 | H14        | 7.02.15.404 | B23        | 7.02.15.428 | B39        | 7.02.16.058 | A03        |
| 7.02.14.030   | B15        | 7.02.15.098 | H38        | 7.02.15.405 | C01        | 7.02.15.428 | C20        | 7.02.16.059 | C17        |
| 7.02.14.031   | A08        | 7.02.15.099 | H37        | 7.02.15.406 | C07        | 7.02.15.428 | E08        | 7.02.16.059 | I35        |
| 7.02.14.03101 | A07        | 7.02.15.100 | H61        | 7.02.15.406 | G39        | 7.02.15.428 | F04        | 7.02.16.060 | I30        |
| 7.02.14.032   | A09        | 7.02.15.101 | E66        | 7.02.15.407 | B38        | 7.02.15.430 | F09        | 7.02.16.062 | C66        |
| 7.02.15.005   | E68        | 7.02.15.101 | H67        | 7.02.15.407 | C05        | 7.02.15.430 | H24        | 7.02.16.063 | C54        |
| 7.02.15.006   | A12        | 7.02.15.105 | D29        | 7.02.15.408 | B09        | 7.02.15.431 | B45        | 7.02.16.064 | C24        |

| <b>Cod.</b> | <b>No.</b> | <b>Cod.</b> | <b>No.</b> | <b>Cod.</b> | <b>No.</b> | <b>Cod.</b> | <b>No.</b> | <b>Cod.</b> | <b>No.</b> |
|-------------|------------|-------------|------------|-------------|------------|-------------|------------|-------------|------------|
| 7.02.16.066 | C40        | 7.02.17.093 | I21        | 7.02.18.084 | G32        | 7.02.21.140 | J01        |             | F25        |
| 7.02.16.067 | C22        | 7.02.17.094 | B36        | 7.02.18.123 | H03        | 7.02.21.142 | J03        |             | F28        |
| 7.02.16.067 | F01        | 7.02.17.125 | H04        | 7.02.19.027 | E63        | 7.02.21.144 | G24        |             | F36        |
| 7.02.16.068 | E07        | 7.02.18.016 | C51        | 7.02.19.030 | E62        | 7.02.21.144 | J02        |             | G13        |
| 7.02.16.069 | G45        | 7.02.18.016 | D34        | 7.02.19.032 | H01        | 7.02.21.147 | J16        |             | G19        |
| 7.02.16.069 | I13        | 7.02.18.016 | H34        | 7.02.19.035 | D26        | 7.02.21.150 | J38        |             | G25        |
| 7.02.16.070 | I09        | 7.02.18.021 | E25        | 7.02.19.036 | E57        | 7.02.21.153 | J35        |             | G33        |
| 7.02.16.071 | G46        | 7.02.18.021 | J27        | 7.02.19.104 | E72        | 7.02.21.157 | J47        |             | G42        |
| 7.02.16.071 | I12        | 7.02.18.024 | H08        | 7.02.19.113 | E71        | 7.02.21.160 | J42        |             | G43        |
| 7.02.16.072 | F14        | 7.02.18.027 | G22        | 7.02.20.030 | H59        | 7.02.21.162 | J33        |             | G44        |
| 7.02.16.073 | I29        | 7.02.18.031 | D09        | 7.02.20.031 | H63        | 7.02.21.164 | J32        |             | I01        |
| 7.02.16.075 | G35        | 7.02.18.031 | E39        | 7.02.20.209 | J10        | 7.02.21.165 | J34        |             | I02        |
| 7.02.16.078 | A06        | 7.02.18.031 | F33        | 7.02.21.001 | J06        | 7.02.21.167 | J39        |             | I05        |
| 7.02.16.094 | G38        | 7.02.18.031 | H33        | 7.02.21.002 | J05        | 7.02.21.168 | J37        |             | I06        |
| 7.02.16.122 | H26        | 7.02.18.039 | H29        | 7.02.21.003 | J04        | 7.02.21.169 | J40        |             | I07        |
| 7.02.16.166 | E65        | 7.02.18.055 | E43        | 7.02.21.008 | J15        | 7.02.21.170 | J41        |             | I08        |
| 7.02.16.167 | E73        | 7.02.18.057 | D16        | 7.02.21.033 | E58        | 7.02.21.171 | J25        |             | I10        |
| 7.02.16.212 | E14        | 7.02.18.058 | E60        | 7.02.21.050 | J24        | 7.02.21.172 | J26        |             | I11        |
| 7.02.17.018 | H15        | 7.02.18.059 | H55        | 7.02.21.067 | J45        | 7.02.21.173 | E52        |             | I14        |
| 7.02.17.019 | H35        | 7.02.18.060 | D24        | 7.02.21.068 | J46        | 7.02.21.173 | J29        |             | I15        |
| 7.02.17.020 | C29        | 7.02.18.070 | A16        | 7.02.21.069 | J44        | 7.02.21.174 | J30        |             | I16        |
| 7.02.17.029 | I03        | 7.02.18.071 | C02        | 7.02.21.070 | J43        | 7.02.21.175 | J28        |             | I17        |
| 7.02.17.032 | H71        | 7.02.18.071 | H36        | 7.02.21.079 | J13        | 7.02.21.176 | E45        |             | I18        |
| 7.02.17.033 | E37        | 7.02.18.072 | D04        | 7.02.21.080 | J12        | 7.02.21.176 | J31        |             | I19        |
| 7.02.17.041 | D38        | 7.02.18.075 | C27        | 7.02.21.085 | H56        | 7.02.21.238 | J07        |             | I22        |
| 7.02.17.085 | D03        | 7.02.18.076 | B46        | 7.02.21.095 | J23        | 7.02.21.291 | J14        |             | I23        |
| 7.02.17.086 | D23        | 7.02.18.077 | J17        | 7.02.21.099 | J09        | 7.02.21.299 | J11        |             | I24        |
| 7.02.17.087 | D10        | 7.02.18.078 | B47        | 7.02.21.100 | J08        |             | A04        |             | I25        |
| 7.02.17.088 | D19        | 7.02.18.079 | F21        | 7.02.21.136 | J18        |             | B31        |             | I26        |
| 7.02.17.089 | C53        | 7.02.18.080 | F22        | 7.02.21.137 | J21        |             | C14        |             | I27        |
| 7.02.17.090 | C55        | 7.02.18.081 | F51        | 7.02.21.138 | J20        |             | D06        |             | I28        |
| 7.02.17.091 | C12        | 7.02.18.082 | F30        | 7.02.21.139 | J22        |             | E18        |             | I31        |
| 7.02.17.092 | E23        | 7.02.18.083 | G01        | 7.02.21.140 | B16        |             | F15        |             | I32        |

| <b>Cod.</b> | <b>No.</b> | <b>Cod.</b> | <b>No.</b> | <b>Cod.</b> | <b>No.</b> | <b>Cod.</b> | <b>No.</b> | <b>Cod.</b> | <b>No.</b> |
|-------------|------------|-------------|------------|-------------|------------|-------------|------------|-------------|------------|
| .....       | I33        |             |            |             |            |             |            |             |            |
| .....       | I34        |             |            |             |            |             |            |             |            |
| .....       | J36        |             |            |             |            |             |            |             |            |

A series of horizontal dashed lines providing a ruled area for notes.

**CATALOGO RICAMBI**  
**SPARE PARTS LIST**  
**LISTE DES PIÈCES**  
**CATALOG PIESE DE SCHIMB**

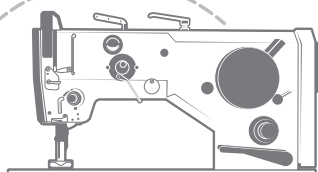

**N24-A-Z**  
**N24-AR-Z**  
**N24-AR-AE-Z**

**v. 10-2015**



Via Alpi, 149, 151, 153  
Zona industriale Villa Luciani  
63812 Montegranaro (FM) Italy  
Phone: +39.0734.890103 - 890912 - 892878  
Fax: +39.0734.890154

*www.bramac.it*  
*bramac@bramac.it*