

430 LB

Macchina combinata per lisciare e colorare.

Caratteristiche principali:

- a sinistra utensile in acciaio sagomato e riscaldato, dotato di protezione antinfortunistica, allarme visivo e aspirazione fumi (410).
- a destra dispositivo di colorazione verticale con rullo zigrinato da mm 20 dotato di variatore di velocità controllato elettronicamente e motore 100 Watt a DC (310).

430 LB

Hot glazing and coloring machine.

Main features:

- on left, stainless steel shaped fixed hot roller with protection cover, alarm and vacuum smoking system.
- on right, vertical coloring device with knurled roller 20mm equipped with speed variator controlled electronically and by motor 100 Watt a DC (310).

430 LB

Machine pour lisser et teinter.

Caractéristiques principales :

- a Gauche : Outil en acier façonné pour lisser les bords avec résistance incorporé, équipement d'aspiration des fumées, protection contre les accidents de travail et alarme clignotant (410).
- a Droit : Machine pour teinter verticalement les bords avec rouleau chagriné 20mm ; variateur de vitesse contrôlé électroniquement et moteur 100Watt D.C. (310)

430 LB

Màquina combinada para lisar y pintar.

Características principales:

- a la izquierda utensil en acero moldeado y recalentado con protección antifortunística, alarma visible y aspiración humo. (410)
- a la derecha dispositivo para pintar en vertical con rodillo moldeado de 20mm, con variador de velocidad controlado electrónicamente y motor 100 Watt a DC (310)



440 LB

440 LB

Lissabordi doppia.

Caratteristiche principali:

- doppio gruppo lissatore (Dx e Sx) in acciaio sagomato e riscaldato, dotati di protezione antinfortunistiche, allarme visivo e aspirazione fumi (410).
- Con questa soluzione due operatori possono eseguire la stessa lavorazione contemporaneamente.

440 LB

Double head hot glazing machine.

Main features:

- double head hot glazing machine (right and left) adapted with protection cover, alarm and vacuum smoking system.
- With this solutions, two workers can operate the machine simultaneously.

440 LB

Double tête pour lisser.

Caractéristiques principales :

- La machine est dotée de deux outils en acier façonnés pour lisser les bords soit a Droit que a Gauche. Elle est munie de tous les caractéristiques de la 410 aiant aussi la possibilité de faire le meme travail sur les deux cotés dans le meme temps.

440 LB

Lisadora Doble.

Características principales:

- doble grupo lisador (410) a la derecha y a la izquierda, en acero moldeado y recalentado, con protección antifortunística, alarma visible y aspiración humo. De esta manera permite de trabajar a dos operadores contemporaneamente.

430 LB / 440 LB DATI TECNICI / TECHNICAL DATA DONNEES TECHNIQUES / DATOS TÉCNICOS

		430 LB	440 LB
Larghezza Width Largeur Ancho	mm.	770	880
Profondità Depth Profondeur Profundidad	mm.	570	480
Altezza Height Hauteur Altura	mm.	1300	1300
Peso Weight Poids Peso	kg.	75	80
Ass. potenza Max. Power Abs. Max. Puissance Abs. Potencia Max abs.	Watt	550	900

LISSABORDI

410 LB



420 LB

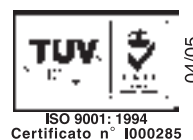

OMAC
for leathergoods

OMAC
for leathergoods

410 LB

Macchina per lisciare i bordi di borse, cinturini e tutti i componenti in pelle utilizzati in pelletteria, calzatura, oggettistica, ecc.ra.

Caratteristiche principali:

- Utensile lissatore a caldo in acciaio sagomato.
- Protezione antinfortunistica durante la pausa di lavoro.
- Lampada lampeggiante di allarme nella fase di lavoro.
- Riscaldamento interno con resistenza.
- Impianto aspirazione fumi.
- Guida posizione materiale.

410 LB

Machine is adapted to smooth the bag edges, straps and all leather components utilized in leather goods and footwear field.

Main features:

- Stainless steel shaped hot roller
- Safety device during interval of work
- Lighting alarm flash during the work
- Heating inside the shaped device by resistance
- Vacuum smoking system

410 LB

Machine pour lisser les bords des sacs et tous peaux composantes utilisées dans les secteurs maroquinerie et chaussure.

Caractéristiques principales :

- Outil en acier façonné pour diverses exigences.
- Dispositif pour la prévention des accidents pendant la phase de pause de travail.
- Alarme clignotant pendant la phase de travail.
- Chauffage intérieure de l'outil façonné par résistance.
- Equipement d'aspiration pour les fumées au moyen de moto-aspirateur.

410 LB

Màquina para lisar bordes de carteras, cintas y todo objecto en cuero utilizados en marroquineria, calzados, etc.

Características principales:

- utensil lisador a calor en acero moldeado
- protección antiinfortunistica en pausa trabajo
- lampara de alarma en fase de trabajo
- calentador interno con resistencia
- impianto aspiración humo.

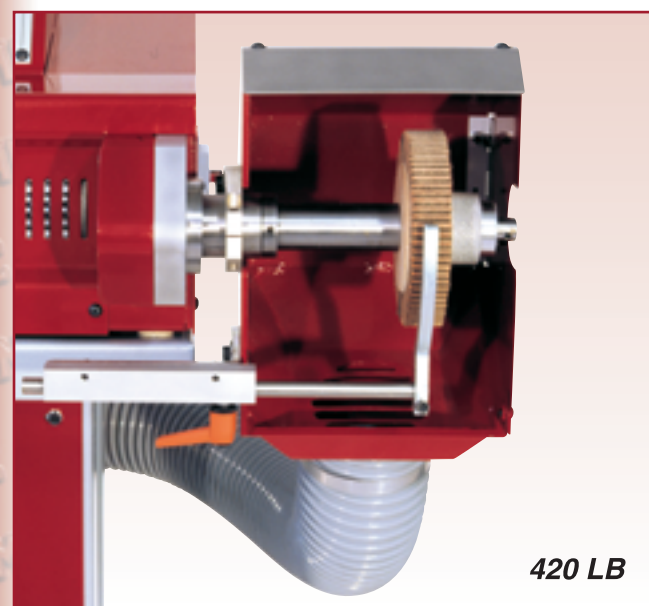

420 LB

420 LB

Macchina combinata per lisciare e spazzolare.

Caratteristiche principali:

- a sinistra utensile in acciaio sagomato e riscaldato, dotato di protezione antinfortunistica, allarme visivo e aspirazione funi (410)
- a destra dispositivo di spazzolatura dotato di impianto di aspirazione con motore indipendente e variatore di velocità (2000/4000 g.m.) con inverter.

420 LB

Hot glazing and brushing machine.

Main features:

- on left, stainless steel shaped fixed hot roller with protection cover, alarm and vacuum smoking system.
- on right, brushing device with aspirator by independent motor and speed control by inverter.

420 LB

Machine avec deux stations de travail indépendants.

Caractéristiques principales :

- A Gauche : Outil en acier façonné pour lisser les bords avec résistance incorporé, équipement d'aspiration des fumées, protection contre les accidents de travail et alarme clignotant (410).
- A Droit: Brosseuse avec vitesse variable par inverter (2000/4000 t.m.) et puissant moteur aspirateur indépendant.

420 LB

Màquina combinada para lisar y cepillar.

Características principales:

- a la izquierda utensil en acero moldeado y recalentado con protección antinfortunistica, alarma visible y aspiración humo (410)
- a la derecha dispositivo para cepillar con aspiración, motor independiente y variador de velocidad a inverter (2000/4000 g.m.)

410 LB / 420 LB DATI TECNICI / TECHNICAL DATA DONNEES TECHNIQUES / DATOS TÉCNICOS

		410 LB	420 LB
Larghezza Width Largeur Ancho	mm.	450	940
Profondità Depth Profondeur Profundidad	mm.	450	720
Altezza Height Hauteur Altura	mm.	300	1300
Peso Weight Poids Peso	kg.	15	100
Ass. potenza Max. Power Abs. Max. Puissance Abs. Potencia Max abs.	Watt	450	1150

LISSABORDI



430 LB



440 LB

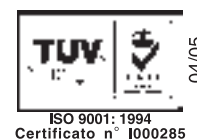

OMAC
for leathergoods

OMAC
for leathergoods